

Telefony systemowe

Slican CTS-102.CL Slican CTS-102.HT Slican CTS-102.IP

Instrukcja instalacji i obsługi

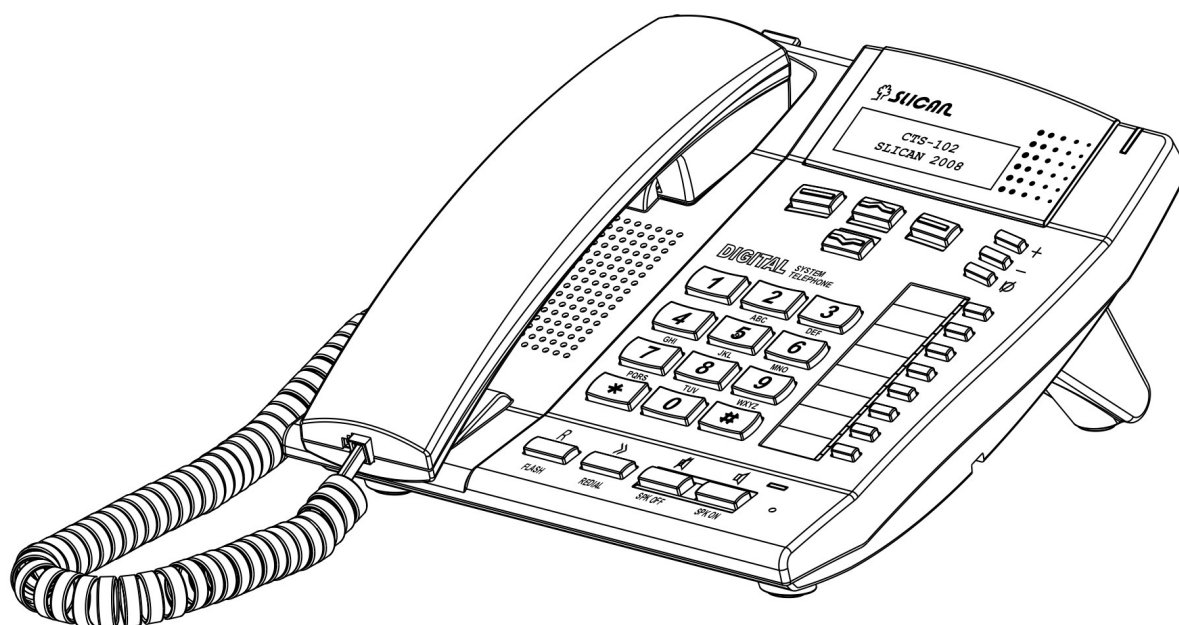

Wydanie 1.1



PRZEDSIĘBIORSTWO
FAIR PLAY

SLICAN Sp. z o.o.
www.slican.pl
e-mail: office@slican.pl

„Producent zastrzega sobie prawo do wprowadzania zmian w produkcji
bez uprzedniego powiadomienia.”

Data ostatniej modyfikacji: 6.07.2010

Spis treści

1 Wstęp.....	5
2 Funkcjonalność.....	6
3 Wyposażenie.....	7
4 Budowa.....	8
4.1 Telefon.....	8
4.2 Montaż / demontaż podpórki.....	9
4.3 Wyświetlacz.....	10
5 Podłączenie telefonów CTS-102 do centrali.....	13
5.1 Fizyczne podłączenie telefonów CTS-102 do centrali.....	13
5.2 Konfiguracja telefonu CTS-102.IP.....	14
5.2.1 Konfiguracja pracy w sieci LAN telefonu CTS-102.IP.....	14
5.2.2 Konfiguracja połączenia do serwera.....	15
5.3 Podłączenie słuchawek nagłownych i zewnętrznego mikrofonu.....	17
6 Ustawienia telefonu.....	18
7 Obsługa telefonu.....	19
7.1 Menu telefonu (nawigacja po menu telefonu).....	19
7.2 Szybkie wychodzenie do ekranu głównego.....	19
7.3 Klawisze funkcyjne.....	19
8 Ustawienia telefonu.....	21
9 Wybieranie numeru z klawiatury telefonu.....	21
9.1 Wybieranie numeru na gorąco.....	21
9.2 Wybieranie numeru na zimno.....	21
10 Wybieranie numeru ze spisów.....	22
10.1 Szybkie wybieranie ostatnio wybranego numeru.....	22
10.2 Wybranie numeru wewnętrznego ze spisu abonentów.....	22
10.3 Prezentacja statusów abonenta wewnętrznego.....	22
11 Historia połączeń (Spis połączeń).....	22
12 Użytkowanie klawiszy szybkiego wyboru.....	23
12.1 Znaczenie świecenia lampek sygnalizacji.....	23
12.2 Posługiwanie się przyciskiem.....	24
12.3 Klawisze szybkiego wyboru – grupy.....	24
12.3.1 Znaczenie świecenia lampek sygnalizacji.....	24
12.3.2 Posługiwanie się przyciskiem.....	24
12.4 Klawisze szybkiego wyboru – wpisy książki tel. i usługi.....	24
12.4.1 Znaczenie świecenia lampek sygnalizacji.....	24
12.4.2 Posługiwanie się przyciskiem.....	25
12.4.3 Znaczenie świecenia lampki sygnalizacyjnej dla indywidualnej /grupowej poczty głosowej.....	25
12.4.4 Posługiwanie się przyciskiem z zaprogramowaną indywidualną/grupową pocztą głosową.....	25
12.5 Klawisze szybkiego wyboru – funkcje.....	25
12.5.1 Znaczenie świecenia lampek sygnalizacji.....	26
12.5.2 Posługiwanie się przyciskiem.....	26
12.6 Klawisze szybkiego wyboru – linie.....	26
12.6.1 Znaczenie świecenia lampek sygnalizacji.....	26
12.6.2 Posługiwanie się przyciskiem.....	26
12.7 Udogodnienia związane z klawiszami szybkiego wyboru.....	27
12.7.1 Podgląd i zmiana zaprogramowania przycisku.....	27

12.7.2	Przejmowanie połączeń.....	27
12.7.3	Transfer połączenia bez jego odbierania.....	27
12.7.4	Dzwonienie pilnym dzwonkiem.....	28
12.7.5	Lista klawiszy programowalnych.....	28
13	Książka telefoniczna.....	28
13.1	Wyszukiwanie wpisów w książkach telefonicznych (publicznej i prywatnej)..	28
13.1.1	Dodanie nowego wpisu do książki telefonicznej.....	28
13.1.2	Zapis numeru do książki w trakcie rozmowy.....	29
13.1.3	Zapis z historii połączeń.....	29
13.2	Operacje na wpisach.....	29
13.2.1	Edycja.....	29
13.2.2	Kopiowanie pomiędzy książkami.....	30
13.2.3	Przenoszenie pomiędzy książkami.....	30
13.2.4	Kasowanie z książki telefonicznej.....	30
13.2.5	Przypisanie do klawisza szybkiego wyboru.....	31
14	Usługi.....	31
14.1	Transfer (przekazanie) połączenia.....	31
14.2	Nie przeszkadzać – usługa DND.....	31
14.3	Parkowanie.....	32
14.4	Blokada telefonu.....	33
14.5	Konto stałe.....	33
14.6	Pilny dzwonek.....	33
14.7	Przekierowania.....	34
14.8	Połączenie złośliwe - MCID	34
14.9	Połączenie trójstronne.....	35
14.10	Przejęcie dzwonka.....	35
14.11	CLIR chwilowy.....	36
14.12	Połączenie prywatne.....	36
14.13	Połączenie pilne.....	36
14.14	Tryby pracy.....	36
14.15	Poczta głosowa.....	37
14.16	Konferencja.....	38
14.17	Wejście na „3-go”.....	39
14.18	Automatyczne oddzwanianie - AutoRD.....	40
15	Funkcje specjalne telefonu.....	41
15.1	Pauza w wybieranym numerze.....	41
15.2	Informacje o awariach w centrali.....	41
15.3	Szybkie poruszanie się po menu.....	41
16	Struktura menu.....	42
17	Wymogi bezpieczeństwa w użytkowaniu urządzeń systemowych CTS.....	43
18	Deklaracja zgodności, prawidłowe usuwanie produktu.....	44

1 Wstęp

Z myślą o nowej rodzinie central Slican CCT-1668, CXS-0424 i MAC-6400 zaprojektowane zostały telefony systemowe Slican CTS-102. Telefony CTS-102.CL i CTS-102.HT są cyfrowymi aparatami systemowymi pracującymi na styku U_{p0} . Natomiast telefon CTS-102.IP jest systemowym aparatem VoIP.

Zestawienie podstawowych cech funkcjonalnych przedstawia poniższa tabela.

	Cecha aparatu systemowego	CTS-102.CL	CTS-102.HT	CTS-102.IP
1.	Podświetlany wyświetlacz	TAK	NIE	TAK
2.	Gniazda do podłączenia słuchawek nagłownych i mikrofonu	TAK	NIE	TAK
3.	Tryb głośnomówiący	TAK	TAK	TAK
4.	Współpraca z aplikacją CTI	TAK	TAK	TAK

Wszystkie wykonania telefonów dostępne są w kolorze szarym. Oferowane modele zapewnią wygodną pracę na stanowiskach sekretarskich i w gabinetach menedżerskich. Z pewnością sprawdzą się również w każdej recepcji. Czytelne menu pozwala na intuicyjną zmianę parametrów telefonu i dostosowanie go do osobistych preferencji użytkownika. Pełna integracja programu telefonu z oprogramowaniem centrali pozwala na szybką zmianę ustawień poszczególnych telefonów z poziomu konfiguracji centrali.

Wielofunkcyjne przyciski programowalne zapewniają łatwy dostęp do funkcji centrali, numerów wewnętrznych lub wpisów w książkach telefonicznych. Użytkownik telefonu może korzystać z trzech spisów telefonów:

- książki publicznej – dostępnej dla wszystkich abonentów w centrali, zarządzanej globalnie,
- książki prywatnej – będącej tylko własnością użytkownika danego telefonu,
- spisu abonentów – spis abonentów wewnętrznych centrali.

Ilość telefonów systemowych, które możemy podłączyć, zależy od rodzaju centrali.

	MAC-6400	CCT-1668	CXS-0424
CTS-102.CL/CTS-102.HT	120	18	12
CTS-102.IP	18	18	18

Parametry sieciowe i VoIP telefonu CTS-102.IP

Kodeki	G.711a
Zasilanie z sieci LAN (PoE)	Nie
Wbudowany switch	Nie

2 Funkcjonalność

- 8 programowalnych przycisków uniwersalnego przeznaczenia, np. sygnalizacja stanu abonenta, szybkie wybieranie, usługi centralowe, skróty do wpisów w książkach telefonicznych,
- Każdy przycisk szybkiego wybierania może mieć przypisaną dowolną funkcję centrali,
- Przyciski obsługi menu: strzałki góra/dół, dwa klawisze kontekstowe,
- Klawisze regulacji +/-,
- Przyciski: Flash, SPK ON, SPK OFF, Mute, Redial,
- Dwie książki telefoniczne: publiczna i prywatna oraz spis numerów wewnętrznych,
- Podręczna pamięć - 10 numerów: wybranych, odebranych, nieodebranych,
- Prezentacja numeru abonenta dzwoniącego wraz z nazwą z książki telefonicznej lub bazy danych centrali,
- Prezentacja numeru oczekującego,
- Prezentacja numeru wybranego przez inicjatora połączenia,
- Prezentacja czasu połączenia w trakcie rozmowy,
- Programowe ustawienia: języka menu, głośności dzwonienia, głośnika i słuchawki oraz kontrastu ekranu LCD,
- 5 rodzajów dzwonka,
- Możliwość programowania ustawień telefonu poprzez program do konfiguracji centrali,
- Funkcja AUTO-Redial – automatyczna próba dodzwonienia się do wcześniej zajętego lub nieodbierającego abonenta,
- Cyfrowa transmisja z centralą po 1 parze przewodów po styku U do 1 km (CTS-102.CL/HT),
- Cyfrowa transmisja z centralą po sieć komputerową podłączenie kablem UTP kategorii 5 lub wyższej
- Wieloliniowy ekran LCD z dwoma rodzajami czcionki (w wersji CTS-102.CL/IP),
- Tekstowy wyświetlacz LCD (w wersji CTS-102.HT),
- Wymiana telefonu nie powoduje utraty zapisanych danych,
- Współpraca ze słuchawkami nagłownymi (tylko w wersji CL/IP).







UWAGA!

Telefony *CTS-102.HT/CL* wymagają do działania firmware'u centrali w wersji ≥ 4.03 .
Telefony *CTS-102.IP* wymagają do działania firmware'u centrali i karty VoIP w wersji ≥ 4.07 .

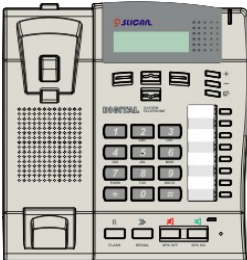
UWAGA!

Funkcjonalność telefonu jest ściśle związana z wersją oprogramowania centrali. Opis działania telefonu i dostępne funkcje, opisane w niniejszej instrukcji, dotyczą aktualnie dostępnej wersji oprogramowania. W przypadku braku niektórych funkcji lub innego działania, prosimy o kontakt z naszym serwisem.

3 Wyposażenie

AKCESORIA	TELEFON CTS-102.CL	TELEFON CTS-102.HT	TELEFON CTS-102.IP
<p>Telefon</p> 	1 szt.	1 szt.	1 szt.
<p>Podpórka</p> 	1 szt.	1 szt.	1 szt.
<p>Słuchawka</p> 	1 szt.	1 szt.	1 szt.
<p>Przewód słuchawkowy</p> 	1 szt.	1 szt.	1 szt.
<p>Przewód telefoniczny linii</p> 	1 szt.	1 szt.	-
<p>Patchcord</p> 	-	-	1 szt.
<p>Zasilacz</p> 	-	-	1 szt.

4 Budowa

4.1 Telefon

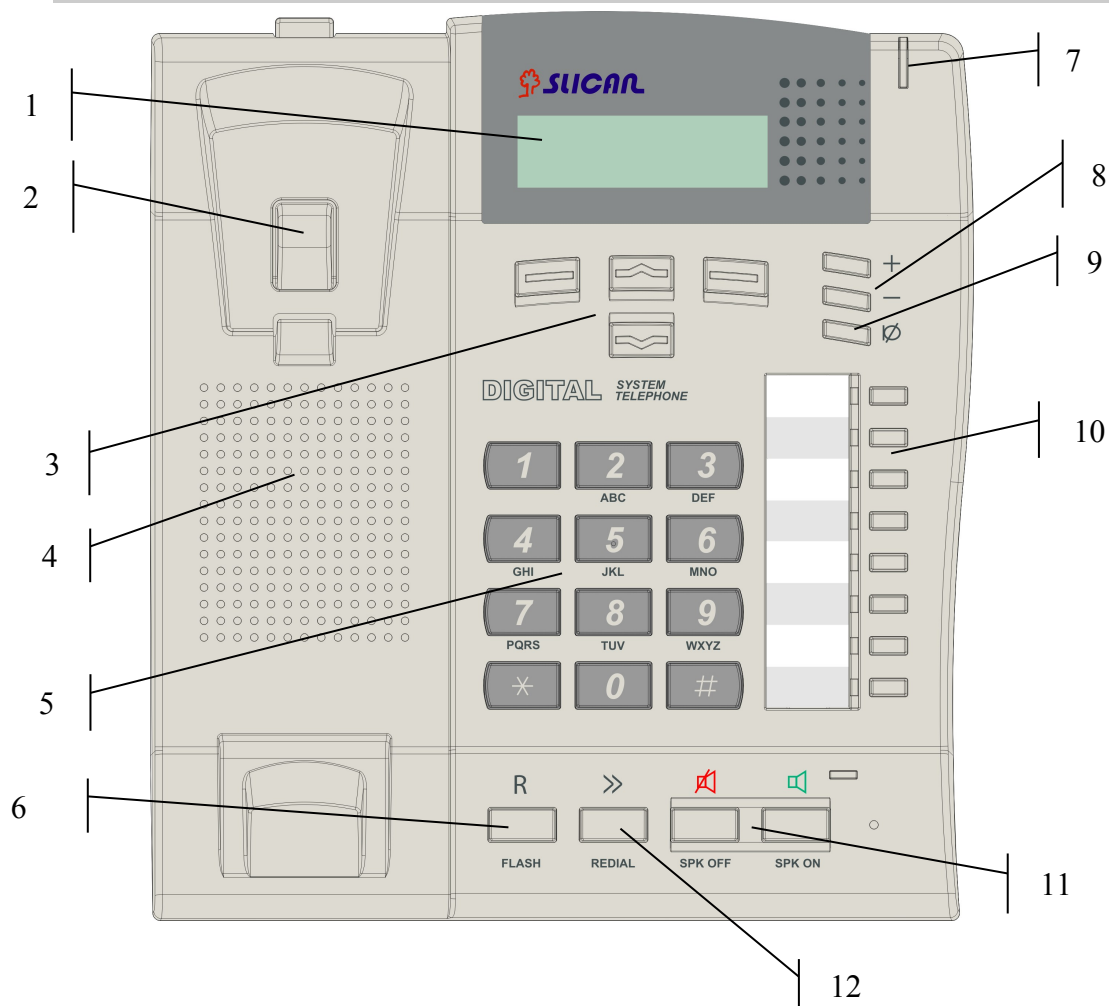

1. Wyświetlacz	7. Lampka sygnalizująca dzwonięcie
2. Przełącznik widełkowy	8. Klawisze do regulacji głośności
3. Klawisze do nawigacji po menu	9. Klawisz Mute
4. Głośnik	10. Klawisze programowalne z sygnalizacją świetlną (w wersji HT programowane przez administratora)
5. Klawiatura numeryczna	11. Klawisze włączenia i wyłączenia trybu Hands Free (słuchawki lub układ głośnomówiący)
6. Klawisz Flash	12. Klawisz Redial

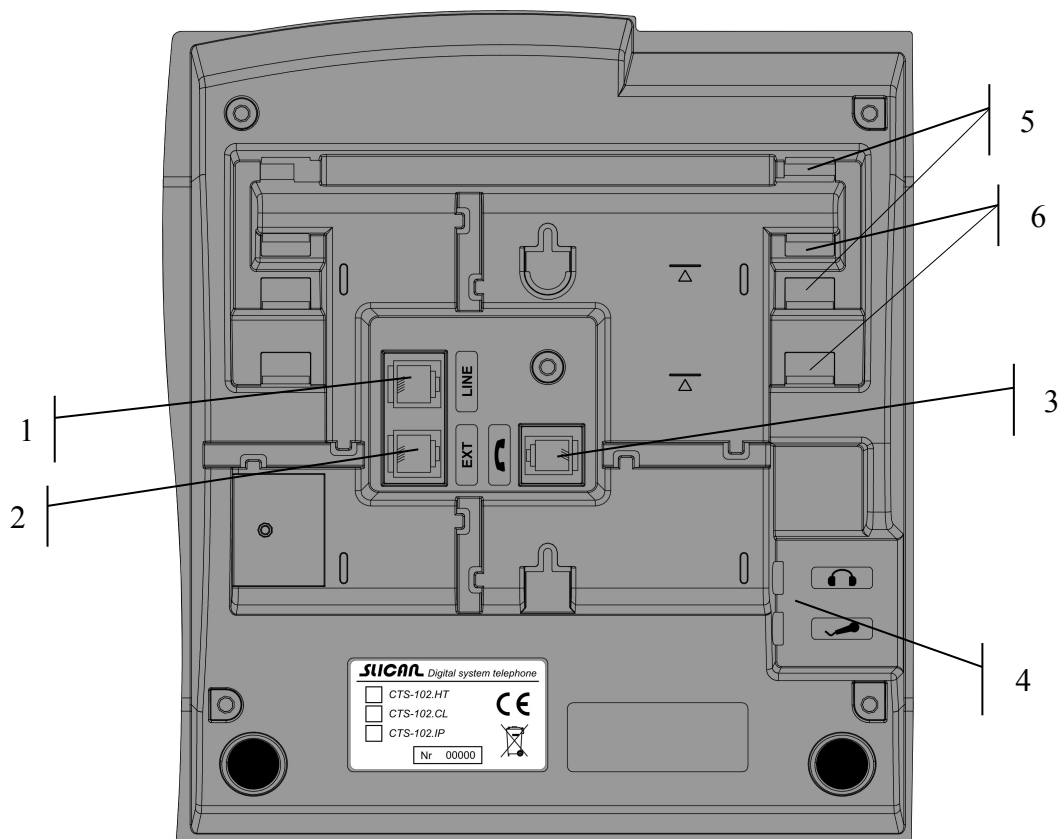

1. Gniazdo LINE

2. Gniazdo EXT do podłączenia opcjonalnego zasilacza zewnętrznego (dla CTS-102.IP - konieczne)

3. Gniazdo słuchawki telefonicznej

4. Dodatkowe gniazda dla słuchawek nagłownych z mikrofonem

5. Otwory montażowe podpórki (dla pochylenia 20 stopni)

6. Otwory montażowe podpórki (dla pochylenia 30 stopni)

4.2 Montaż / demontaż podpórki

W celu użytkowania telefonu np. na biurku należy zamontować podpórkę. Istnieją dwie możliwości montażu podpórki dla pochylenia 20 stopni oraz dla pochylenia 30 stopni. Telefon posiada również otwory montażowe do powieszenia na ścianie w takiej sytuacji nie montujemy podpórki.

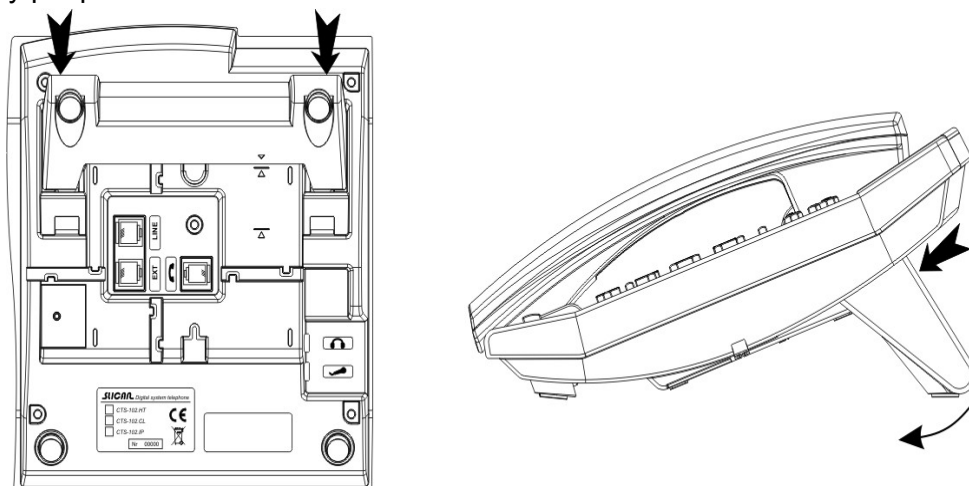

Powyższy rysunek przedstawia podpórkę zamontowaną dla pochylenia 20 stopni:

W celu zdemontowania podpórki należy naciskając dwa wskazane miejsca na podpórcie i pochylić ją we wskazanym miejscu.

Poniższy rysunek przedstawia podpórkę zamontowaną dla pochylenia 30 stopni:

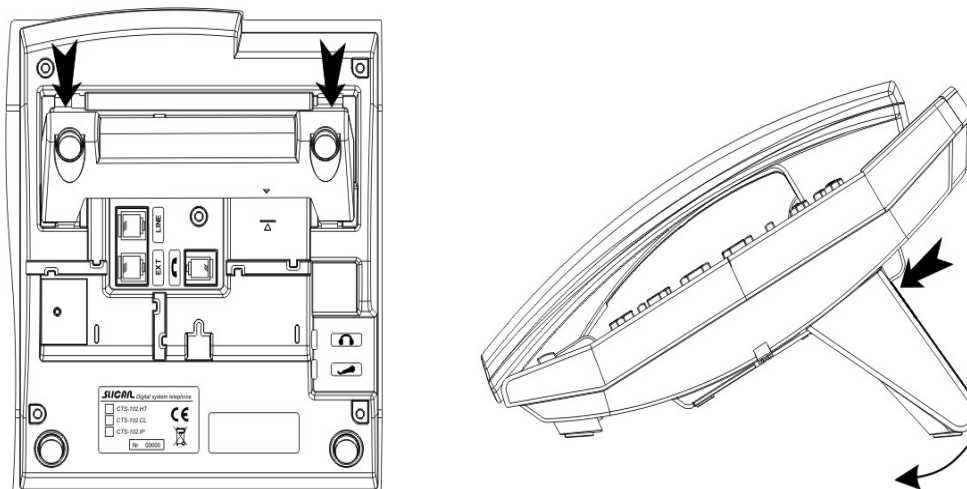

W celu zdemontowania podpórki należy naciskając dwa wskazane miejsca na podpórcie i pochylić ją we wskazanym miejscu.

4.3 Wyświetlacz

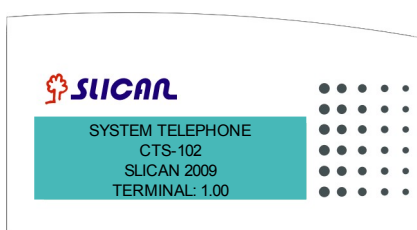

Ekran powitalny po włączeniu centrali i telefonu (CTS-102.CL/IP).

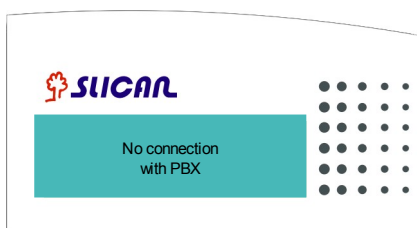

Ekran komunikatu o braku połączenia z centralą – pojawia się po 30 sekundach od włączenia zasilania, gdy aparat nie uzyska połączenia z centralą (CTS-102.CL). Po kolejnych 5 sekundach aparat wykona reset i spróbuje połączyć się ponownie.

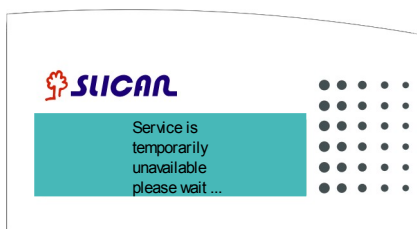

Komunikat pojawia się, gdy podczas normalnej pracy aparat utraci połączenie z centralą (CTS-102.CL)

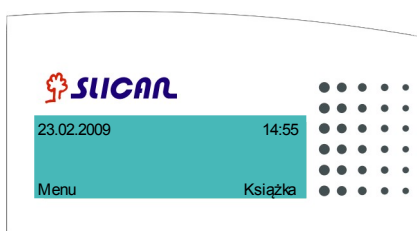

Ekran wyświetlacza w stanie spoczynku (CTS-102.CL/IP).

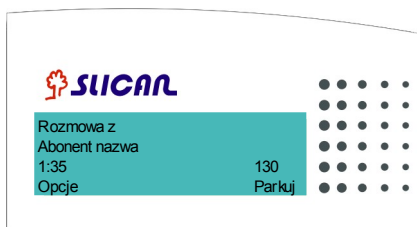

Ekran wyświetlacza w trakcie prowadzonej rozmowy (CTS-102.CL/IP):

- nazwa abonenta wewnętrznego lub wpisu w książce telefonu,
- numer, jakim się abonent prezentuje lub numer wewnętrzny rozmówcy,
- czas połączenia,
- aktualna funkcja przypisana przyciskom pod wyświetlaczem.

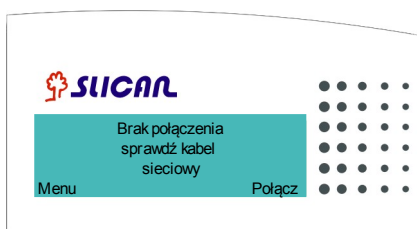

Ekran telefonu CTS-102.IP wyświetlany w przypadku niepodłączenia do sieci LAN lub jej awarii

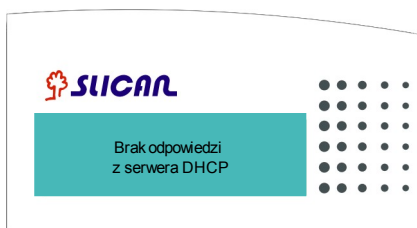

Oznacza awarię wewnętrznej sieci LAN, bądź niewłaściwe ustawienie parametrów połączeniowych telefonu CTS-102.IP

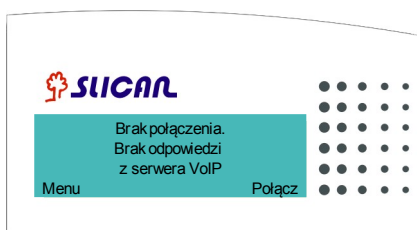

Ustawienia sieciowe telefonu są prawidłowe, lecz jest wprowadzony niewłaściwy adres serwera VoIP lub też nie działa on poprawnie



Wszystkie ustawienia telefonu poprawne, jednak ten telefon nie jest jeszcze autoryzowany w centrali. Autoryzacji dokonuje serwis.

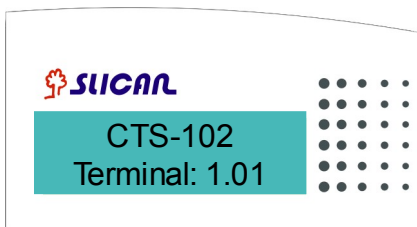

Ekran powitalny po włączeniu centrali i telefonu (CTS-102.HT).

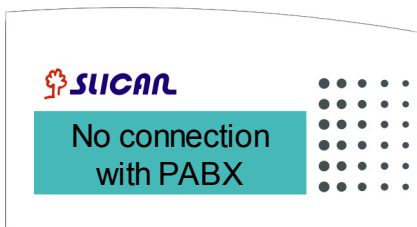

Ekran komunikatu o braku połączenia z centralą – pojawia się po 30 sekundach od włączenia zasilania, gdy aparat nie uzyska połączenia z centralą (CTS-102.HT). Po kolejnych 5 sekundach aparat wykona reset i spróbuje połączyć się ponownie



Komunikat pojawia się, gdy podczas normalnej pracy aparat utraci połączenie z centralą (CTS-102.HT)



Ekran wyświetlacza w stanie spoczynku (CTS-102.HT).

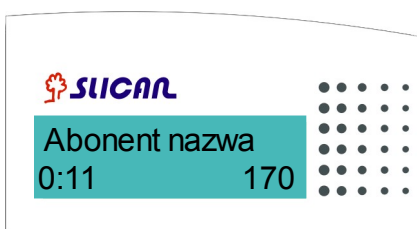

Ekran wyświetlacza w trakcie prowadzonej rozmowy (CTS-102.HT).
– nazwa abonenta wewnętrznego lub wpisu w książce telefonu,
– numer, jakim się abonent prezentuje lub numer wewnętrznego rozmówcy,
– czas połączenia.

5 Podłączenie telefonów CTS-102 do centrali

5.1 Fizyczne podłączenie telefonów CTS-102 do centrali

Poprawne funkcjonowanie telefonów CTS-102 zależy od odległości między centralą a telefonem oraz jakości okablowania wewnętrznego budynku.

1

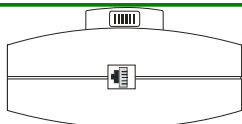

Podłącz przewód słuchawkowy do gniazda w słuchawce

2

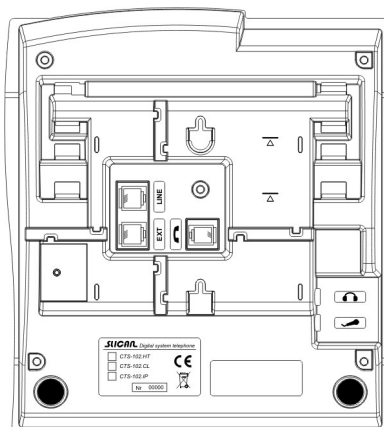

Wolny wtyk przewodu słuchawkowego podłącz do gniazda oznaczonego w telefonie jako .

3

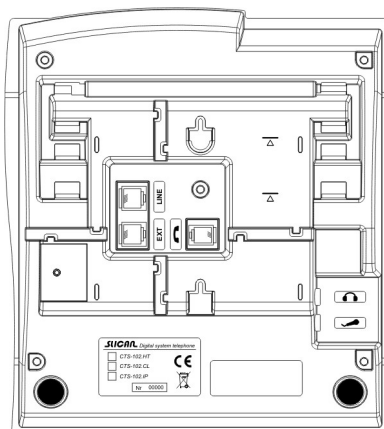

Podłącz:

- dla CTS-102.CL/HT : przewód telefoniczny
- dla CTS-102.IP : przewód patchcord do gniazda w telefonie oznaczonego jako LINE

4

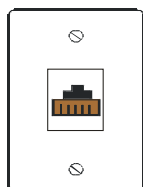

Drugi koniec przewodu linii podłącz do gniazda w sieci telefonicznej dla CL/HT lub gniazda sieci komputerowej dla wersji IP .

Uwaga! Upřednio skontaktuj się z administratorem sieci, czy gniazdo jest przeznaczone dla danego modelu aparatu systemowego (CL/HT). Aparaty można podłączać tylko do przeznaczonych dla nich gniazd.

5

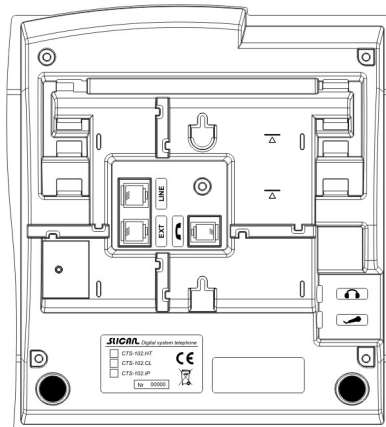

Gniazdo EXT do podłączenia zasilacza zewnętrznego. Zasilanie jest opcjonalne dla CTS-102.CL/HT, ale wymagane i konieczne dla CTS-102-IP

6



Prawidłowe działanie telefonu sygnalizowane jest zgłoszeniem się centrali na wyświetlaczu i sygnałem w słuchawce.

Kilka praktycznych uwag niezbędnych przy poprawnej instalacji telefonów CTS-102.CL i CTS-102.HT:

- Telefon podłączaj zawsze za pomocą kabla telefonicznego lub komputerowego o przekroju nie mniejszym niż 0.5 mm².
- W kablu musi być zachowana zgodność par.
- Nie zaleca się podłączania telefonu i innych urządzeń (np. traktu ISDN'owego, innego aparatu analogowego) na jednym, wspólnym przewodzie telefonicznym.
- Proponowane odległości telefonu od centrali:
 - do 200m – dla telefonów bez zasilania, poprawne działanie telefonów,
 - powyżej 200m – jeśli nie zastosujesz dodatkowego zasilania może wystąpić niepoprawne działanie telefonu,
 - powyżej 400m – zastosowanie zasilacza jest niezbędne do poprawnej pracy telefonu.

PAMIĘTAJ!

Przy dużych odległościach między centralą a telefonem oraz gorszej jakości kabla mogą wystąpić problemy z poprawnym działaniem telefonów CTS-102.CL i CTS-102.HT. Rozwiązaniem tego problemu jest podłączenie zasilacza sieciowego.

5.2 Konfiguracja telefonu CTS-102.IP

Aby telefon CTS-102.IP mógł poprawnie pracować z serwerem Slican musi on zostać skonfigurowany przez administratora. Do autoryzacji telefonu w serwerze niezbędna jest znajomość jego MAC adresu. Umieszczony jest on na naklejce na dolnej części obudowy telefonu, a także można go odczytać z menu VoIP-Status telefonu Konfiguracja telefonu odbywa się dwuetapowo:

- Konfiguracja sieci LAN
- Konfiguracja połączenia do serwera

Konfiguracja pracy w sieci LAN telefonu CTS-102.IP

5.2.1 Konfiguracja pracy w sieci LAN telefonu CTS-102.IP

Ustawienia telefonu dokonuje się zależnie od tego, czy w sieci LAN do której włączony jest telefon CTS-102.IP uruchomiony jest serwer DHCP, czy też nie.

Informacji o tym jak działa wewnętrzna sieć LAN udzieli administrator tej sieci. Jeśli nie ma serwera DHCP udzieli informacji odnośnie parametrów jakie należy ustawić w telefonie do jego prawidłowej pracy.

1) W sieci działa serwer DHCP.

Telefon domyślnie skonfigurowany jest do działania w sieci LAN z działającym serwerem DHCP. Po podłączeniu zasilania, otrzymuje z serwera DHCP wszystkie niezbędne ustawienia sieci LAN. Telefon jest od razu gotowy do konfigurowania połączenia z serwerem VoIP.

Jeśli z jakichś powodów telefon nie jest ustawiony do korzystania z serwera DHCP możemy włączyć tą opcję z menu:

MENU=>VoIP=>Ustawienia Sieci=>Serwer DHCP=> Tak

2) W sieci nie działa serwer DHCP lub zalecane jest korzystanie z ustawień stałych. Niezbędna jest znajomość następujących parametrów które trzeba wprowadzić do konfiguracji telefonu CTS-102.IP:

- Adres IP w sieci
- Maska podsieci
- Brama
- Adres serwera DNS

Informacji o wartościach tych parametrów udzieli administrator sieci lokalnej. Teraz przystępujemy do konfiguracji połączenia sieciowego telefonu, robimy to w następujący sposób:

Menu=>VoIP=>Ustawienia sieci=>Serwer DHCP=> Nie

Po zatwierdzeniu opcji ekran telefonu ustawi się w tryb wprowadzania danych sieciowych. Wprowadzane są w następującej kolejności:

- Adres IP
- Maska podsieci
- Brama domyślna
- Serwer DNS- domyślnie ustawiony jest serwer Telekomunikacji Polskiej.

Po wprowadzeniu wszystkich danych na wyświetlaczu pojawi się pytanie "Ustawić? ". Jeśli wszystkie parametry zostały wprowadzone prawidłowo naciskamy przycisk "Tak". Zakończenie wprowadzania danych skutkuje restartem telefonu.

Prawidłowość operacji możemy sprawdzić gdy po restarcie na wyświetlaczu zobaczymy:

- Ekran spoczynkowy czyli datę, godzinę oraz dostęp do menu - oznacza że telefon został już zdefiniowany w serwerze i możemy natychmiast rozpocząć korzystanie z niego
- Komunikat **Brak odpowiedzi z serwera VoIP** - oznacza że telefon nie wyszukał automatycznie serwera i należy ręcznie wprowadzić jego dane
- Komunikat **Oczekiwanie na autoryzację** - oznacza że telefon wyszukał serwer VoIP jednak telefon nie został zdefiniowany w serwerze. Konieczna interwencja administratora serwera

5.2.2 Konfiguracja połączenia do serwera

Serwerem VoIP dla telefonu CTS-102.IP może być wyłącznie serwer Slican. Telefon ten nie współpracuje z innymi dostawcami usług VoIP.

Jeśli telefon CTS-102.IP pracuje w tej samej sieci LAN co serwer Slican wówczas telefon może automatycznie łączyć się z serwerem. Opcję tą (domyślna) ustawia się następującą sekwencją:

Menu=>VoIP=>Serwer VoIP=>Auto

Jeśli występują problemy z wyszukaniem serwera VoIP lub też telefon CTS-102.IP włączony jest poza siecią lokalną w której znajduje się serwer VoIP niezbędne jest ręczne

wprowadzenie adresu serwera. Adres ten może być podany w postaci bezpośredniego adresu IP np. 222.112.223.98 lub też nazwy domenowej np. voip.slican.pl
 Nazwę domenową wprowadza się bezpośrednio z klawiatury. Każdą literę wprowadzamy naciskając kilkakrotnie odpowiedni klawisz numeryczny zgodnie z opisem umieszczonym pod nim. Wprowadzanie cyfr możliwe jest w sposób uproszczony poprzez dłuższe naciśnięcie odpowiedniego klawisza numerycznego. Znaki specjalne w tym kropka umieszczone są pod klawiszem z cyfrą 1. Klawisz 0 wprowadza wyłącznie wartość zero.

UWAGA

Dla telefonu CTS-102.IP nie ma możliwości wyboru rodzaju kodeka. Telefon ten pracuje wyłącznie z kodekiem G.711a

Sprawdzenia ustawień konfiguracji VoIP dokonujemy następującą sekwencją:

Menu=>VoIP>Status

Naciskając przycisk "Dalej" mamy możliwość przeglądu wszystkich ustawień związanych z ustawieniami sieci LAN, oraz serwera VoIP, bez możliwości ich zmiany. W tym menu mamy możliwość sprawdzenia jaki adres IP otrzymał telefon jeśli pracuje w sieci z serwerem DHCP.

Jeżeli telefon nie działa poprawnie to w ustaleniu i usunięciu usterki pomoże komunikat informacyjny na wyświetlaczu.

	Treść komunikatu	Co należy zrobić ?
1	Sprawdź kabel sieciowy	Brak fizycznego podłączenia do sieci LAN. Sprawdzić kabel sieciowy i połączenia.
2	Nie znaleziono centrali	Telefon ma włączone automatyczne wyszukanie serwera, lecz nie został on znaleziony w sieci LAN w której pracuje telefon. Należy wprowadzić adres serwera ręcznie.
3	Brak odpowiedzi z serwera DNS	Adres serwera wprowadzony jest w postaci domenowej, lecz nie uzyskano odpowiedzi z serwera DNS. Sprawdź ustawienie telefonu i skontaktuj się z administratorem sieci LAN jaki jest właściwy adres.
4	Brak odpowiedzi z serwera DHCP	Telefon w ustawieniach sieci LAN posiada włączoną opcję pobierania ustawień z serwera DHCP jednak nie został on znaleziony. Skontaktuj się z administratorem sieci LAN.
5	Brak odpowiedzi z serwera VoIP	Pod wskazanym adresem IP lub nazwą nie znaleziono serwera Slican. Sprawdź ustawienia VoIP. Możliwe również, że serwer jest wyłączony lub znajduje się z NAT-em bez przekierowania portu.
6	Nawiązano połączenie, oczekiwanie na autoryzację	Serwer VoIP został znaleziony lecz MAC adres tego telefonu nie jest wprowadzony do konfiguracji systemu. Skontaktuj się z administratorem serwera Slican
7	Błędna nazwa serwera VoIP	Wprowadzono nazwę serwera VoIP w postaci domenowej, lecz nie została ona znaleziona przez serwer DNS. Sprawdź nazwę lub wprowadź adres serwera w postaci adresu IP

5.3 Podłączenie słuchawek nagłownych i zewnętrznego mikrofonu

Do telefonu CTS-102.CL można podłączyć zestaw słuchawek nagłownych lub zwykłe słuchawki z mikrofonem stosowane w zestawach komputerowych.

1

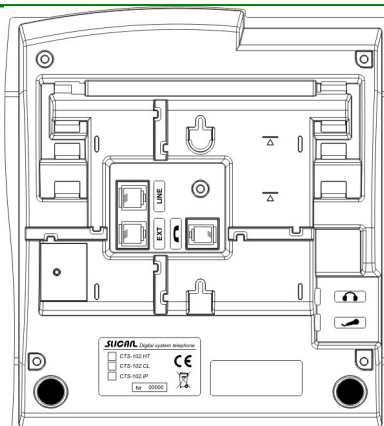

Wtyk przewodu słuchawek nagłownych podłącz do gniazda oznaczonego w telefonie jako .

2

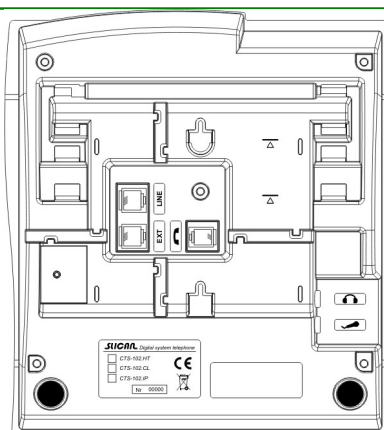

Wtyk przewodu zewnętrznego mikrofonu podłącz do gniazda oznaczonego w telefonie jako .

Uwaga! Masa mikrofonu i słuchawek musi być rozdzielona.

6 Ustawienia telefonu

Dźwięk dzwonka	Telefon umożliwia wybór jednego z pięciu dostępnych dzwonek.
Głośność dzwonka	Funkcja pozwala wybrać jeden z siedmiu poziomów głośności sygnału dźwiękowego, który sygnalizuje nadejście połączenia lub zupełnie wyłączyć dzwonek.
Kontrast	Ustawienie optymalnej widoczności znaków na wyświetlaczu LCD.
Język	Telefon umożliwia wyświetlanie komunikatów na wyświetlaczu w różnych językach. Domyślnie ustawiony jest język polski.
Auto answer	Telefon umożliwia automatyczne odbieranie połączeń przychodzących, bez ingerencji użytkownika, przez włączenie akustyki w słuchawkach nagłownych lub w układzie głośnomówiącym. Połączenie zostaje rozłączone po 5 sekundach od odłożenia słuchawki przez inicjatora.
Auto dial	Automatyczne wybieranie numeru po krótkim naciśnięciu (przez czas 1 sekundy) klawisza programowalnego, pod którym jest zaprogramowany numer wewnętrzny lub skrót do książki bez oczekiwania na podniesienie słuchawki.
Wzmocnienie (Głośność)	Głośnik głośn. - regulacja wzmocnienia głośnika układu głośnomówiącego lub słuchawek nagłownych (jeśli są włączone). Głośnik słuch. - regulacja wzmocnienia głośnika słuchawki.
Numer własny	Podgląd numeru telefonu, który został przydzielony dla telefonu z centrali telefonicznej.
Cyfra na miasto	Zaprogramuj cyfrę wyjścia na miasto, którą musisz wybrać celem wykonywania rozmów miejskich (zwykle 0). Ustawienie to jest konieczne do prawidłowego oddzwania na numery połączeń odebranych i nieodebranych oraz do wybierania numerów z książki telefonicznej.
Słuchawki	Pozwala na wyłączenie/włączenie podłączonych słuchawek. Jeśli słuchawki są włączone, to naciśnięcie klawisza SPK ON powoduje, że sygnały akustyczne są słyszane w głośnikach słuchawek, zamiast w głośniku układu głośnomówiącego.
Nazwa telefonu	Opcja umożliwia wprowadzenie nazwy telefonu (np. sekretariat) pojawiającej się na ekranie spoczynkowym.
Ustawienia fabryczne	Funkcja powoduje wykasowanie wszelkich ustawień dokonanych przez użytkownika. Należy pamiętać, że następuje również usunięcie wszelkich numerów zapisanych w prywatnej książce telefonicznej oraz numerów zaprogramowanych pod klawiszami.
Wersja programu	Opcja umożliwia podgląd numeru wersji firmware'u telefonu.

7 Obsługa telefonu

7.1 Menu telefonu (nawigacja po menu telefonu)

Do nawigacji po menu telefonu służą przyciski umieszczone w górnej części klawiatury pod ekranem wyświetlacza.

Funkcjonalność każdego klawisza opisana jest na wyświetlaczu i zmienia się w zależności od pozycji menu.



Podstawowe funkcje klawisza zależne od kontekstu:

- **Menu**
- **Wybierz**
- **Zmień**
- **Zapisz**

Aktualna funkcjonalność klawisza wyświetlana jest po lewej stronie nad klawiszem na wyświetlaczu.



Podstawowe funkcje klawisza zależne od kontekstu:

- **Książka**
- **Wróć**
- **Wyjdź**

Aktualna funkcjonalność klawisza wyświetlana jest po prawej stronie nad klawiszem na wyświetlaczu.



- Przewijanie menu w górę.
- W stanie spoczynkowym telefonu naciśnięcie klawisza:
 - 1 raz - wejście do prywatnej książki telefonicznej,
 - 2 razy - wejście do publicznej książki telefonicznej¹.



- Przewijanie menu w dół.
- W stanie spoczynkowym telefonu naciśnięcie klawisza powoduje wejście do spisu numerów wewnętrznych.

7.2 Szybkie wychodzenie do ekranu głównego

Będąc w dowolnym miejscu menu, można szybko je opuścić, wracając od razu do ekranu głównego (np. gdy chcemy zobaczyć prezentację numeru dzwoniącego do nas). W tym celu w dowolnym momencie należy wcisnąć klawisz **SPK OFF**.



7.3 Klawisze funkcyjne

Telefon posiada klawisze funkcyjne, które realizują określone funkcje zaprogramowane przez producenta.

FLASH

Służy do wywoływania usług centrali lub połączenia z innym abonentem na zestawionym połączeniu. W stanie spoczynkowym naciśnięcie klawisza spowoduje wejście do opcji **Menu >> Usługi**.

¹ O ile abonent ma prawo dostępu do publicznej książki telefonicznej (ustawiane przez administratora).



REDIAL

W stanie spoczynkowym telefonu naciśnięcie klawisza:

- 1 raz - lista ostatnio wybieranych numerów,
- 2 razy - lista połączeń odebranych,
- 3 razy - lista połączeń nieodebranych.



SPK ON

- Włączenie trybu Hands Free.
- W trakcie dzwonienia powoduje odebranie połączenia.
- Inicjowanie połączenia, gdy numer został wybrany „na zimno” (bez podnoszenia słuchawki).

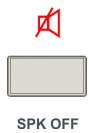

SPK OFF

- Wyłączenie trybu Hands Free lub, gdy mamy podniesioną słuchawkę rozłączenie połączenia.
- W trakcie dzwonienia powoduje odrzucenie połączenia.
- Natychmiastowe wyjście z menu telefonu, jeśli jesteśmy w menu.
- Gdy na aparacie są zapamiętane nieodebrane połączenia, można je wszystkie skasować bez potrzeby oglądania szczegółów.



WYŁĄCZENIE
MIKROFONU

- Wyłączenie mikrofonu w słuchawce lub w trybie Hands Free (mikrofon układu głośnomówiącego lub zewnętrzny). Ponowne naciśnięcie włącza mikrofon.
- Jeśli w centrali jest grupa ACD, to przy pomocy tego przycisku możemy wyświetlić podgląd stanu grupy ACD. Warunkiem jest odpowiednie skonfigurowanie statusu wyświetlania telefonu CTS w programie *ConfigMAN*, powinien to wykonać serwis podczas instalacji centrali. Na wyświetlaczu możemy odczytać między innymi: ilość połączeń oczekujących, ilość połączeń obsługiwanych, czas oczekiwania na połączenie, średni czas rozmów, ilość dostępnych agentów.



PRZYCISK
REGULACJI

- W stanie spoczynku jak i dzwonienia telefonu powoduje zmniejszanie głośności dzwonka.
- Gdy wykonywane jest połączenie, a także po jego zestawieniu zmniejsza głośność w słuchawce, na głośniku układu głośnomówiącego lub we włączonych słuchawkach.
- Służy do regulacji w opcjach **Menu >> Ustawienia >> Wzmocnienie >> Głośnik głośn. / Głośnik słuch.**



PRZYCISK
REGULACJI

- W stanie spoczynku jak i dzwonienia telefonu powoduje zwiększanie głośności dzwonka.
- Gdy wykonywane jest połączenie, a także po jego zestawieniu zwiększa głośność w słuchawce, na głośniku układu głośnomówiącego lub we włączonych słuchawkach.
- Służy do regulacji w opcjach **Menu >> Ustawienia >> Wzmocnienie >> Głośnik głośn. / Głośnik słuch.**

8 Ustawienia telefonu

- 1 Rozmowa przychodząca jest sygnalizowana dzwonkiem, mruganiem czerwonej diody na górze telefonu, oraz wyświetleniem się prezentacji numeru lub nazwy abonenta na ekranie.
- 2 Jeśli chcesz połączenie odrzucić, wciśnij klawisz **SPK OFF** lub lewy kontekstowy *Opcje*, a następnie wybierz opcję **Odrzuć**. W tej sytuacji połączenie jest zapamiętywane w kategorii **Połączenia odebrane**
- 3 Jeśli chcesz wyciszyć dzwonek połączenia przychodzącego, naciśnij klawisz **Wycisz**. Po odłożeniu słuchawki telefonu przez inicjującego połączenie jest także zapamiętywane w kategorii **Połączenia odebrane**.
- 3 W celu odebrania połączenia podnieś słuchawkę lub, jeśli chcesz przejść w tryb Hands Free, wciśnij **SPK ON**.
- 4 Po nawiązaniu połączenia przeprowadź rozmowę.
- 5 Aby zakończyć rozmowę, odłóż słuchawkę lub naciśnij **SPK OFF**.

9 Wybieranie numeru z klawiatury telefonu

9.1 Wybieranie numeru na gorąco

- 1 Podnieś słuchawkę lub wciśnij **SPK ON**.
- 2 Wybierz żądany numer.
- 3 Po nawiązaniu połączenia przeprowadź rozmowę.
- 4 Aby zakończyć połączenie, odłóż słuchawkę lub naciśnij **SPK OFF**.



PO PODNIESIENIU SŁUCHAWKI TELEFON CZEKA PRZEZ 15 SEKUND NA WYBRANIE NUMERU (Z KSIĄŻKI LUB KLAWIATURY). PO UPŁYWIE TEGO CZASU USŁYSZYMY SYGNAŁ NIEOSIĄGALNOŚCI.

9.2 Wybieranie numeru na zimno

- 1 Wybierz żądany numer.
- 2 Podnieś słuchawkę lub wciśnij **SPK ON**.
- 3 Po nawiązaniu połączenia przeprowadź rozmowę.
- 4 Aby zakończyć połączenie, odłóż słuchawkę lub naciśnij **SPK OFF**.

10 Wybieranie numeru ze spisów

10.1 Szybkie wybieranie ostatnio wybranego numeru

- 1 Wciśnij klawisz **REDIAL**. Na ekranie telefonu pokaże się ostatnio wybrany numer telefonu. Jest to pierwszy element listy numerów ostatnio wybieranych, którą można przeglądać, używając klawiszy  / . Taki sam efekt uzyskamy przez kolejne naciśnięcia klawisza **REDIAL**.
- 2 Podnieś słuchawkę lub wciśnij **SPK ON**.
- 3 Po nawiązaniu połączenia przeprowadź rozmowę.
- 4 Aby zakończyć połączenie, odłóż słuchawkę lub naciśnij **SPK OFF**.

10.2 Wybranie numeru wewnętrznego ze spisu abonentów

- 1 W stanie spoczynku telefonu wciśnij klawisz  (strzałka w dół).
- 2 Wciśnij klawisze pozwalające wybrać litery, od których zaczyna się wpis, aby przejść do początku grupy wpisów zaczynających się na nie. Po wprowadzeniu pierwszej litery możesz wprowadzić następną lub postąpić jak w pkt 3.
- 3 Przewijaj listę abonentów do momentu, aż ukaże się żądany wpis.
- 4 Podnieś słuchawkę lub wciśnij **SPK ON**.

10.3 Prezentacja statusów abonenta wewnętrznego

Jeśli wybieramy abonenta lub grupę ze spisu numerów wewnętrznych centrali, to sygnalizowany jest stan jego zajętości na ekranie telefonu np.:

Abonent 1003
abonent (uszk.)

W przypadku grupy zajętość jest sygnalizowana, gdy wszystkie telefony w grupie są w stanie zajętości.

Abonent bez komentarza nie będzie wyświetlany w spisie abonentów. Wybranie lewego przycisku kontekstowego **Zapr.kl.** podczas przeglądania spisu abonentów spowoduje przejście do opcji przypisania danego abonenta do klawisza szybkiego wyboru.

11 Historia połączeń (Spis połączeń)

Spis połączeń jest podręczną pamięcią ostatnio wykonywanych połączeń z danego telefonu. Połączenia te są zapamiętywane w kategorii:

- Połączenia nieodebrane,
- Połączenia odebrane,
- Wybierane numery.

Aby uzyskać połączenie z numerem z historii połączeń:

- 1 Wybierz klawisz **Menu >>Spis połączeń >> Połączenia nieodebrane, Połączenia odebrane** lub **Wybierane numery**.
- 2 Wskaż, na który numer chcesz oddzwonić.
- 3 Podnieś słuchawkę lub wciśnij **SPK ON**.

12 Użytkowanie klawiszy szybkiego wyboru

Klawisze szybkiego wyboru są przyciskami programowalnymi z sygnalizacją świetlną rozmieszczonymi w pionowym rzędzie po prawej stronie aparatów systemowych CTS-102.

Możliwość zaprogramowania oznacza, że użytkownik może do każdego z klawiszy przypisać:

- Numer wewnętrzny (abonenta, konto lub grupy),
- Skrót do wpisu (w prywatnej lub publicznej książce telefonicznej),
- Usługa,
- Funkcja,
- Linia (sygnalizacja stanu linii zewnętrznej lub wiązki), możliwa jest do zaprogramowania tylko przez administratora centrali.

Jeżeli klawisz nie jest zaprogramowany, lampka przy nim jest stale zgaszona, a jego krótkie przyciśnięcie powoduje wyświetlenie na ekranie telefonu informacji, o tym że nie została do niego przypisana żadna funkcjonalność.

Klawisz (F5) wolny

W kolejnych podpunktach tego rozdziału znajdują się opisy, jak wykorzystywać klawisze szybkiego wyboru oraz jak interpretować ich sygnalizację świetlną. W dalszym tekście zamiennie używane będą określenia przycisk i klawisz. Ponadto przez określenie „**długie przyciśnięcie przycisku/klawisza**” rozumieć należy jego przyciśnięcie i przytrzymanie przez 3 sekundy, aż do włączenia realizowanej w ten sposób funkcjonalności.

12.1 Znaczenie świecenia lampek sygnalizacji

Pod klawiszami szybkiego wyboru można zaprogramować numer abonenta wewnętrznego lub konto abonenckie. Lampka przy przycisku z zaprogramowanym abonentem lub kontem:

- **jest zgaszona** – gdy abonent/konto jest wolny/e,
- **świeci się ciągle** – gdy abonent/konto jest aktualnie zajęty/e,
- **miga równomiernie** – gdy abonent/konto jest wywoływany/e,
- **miga nierównomiernie** – co jakiś czas pojawia się krótki błysk lampki, co informuje, że konto nie jest przywołane na żadnym aparacie lub gdy abonent ma włączoną usługę DND.

UWAGA! Dla konta abonenckiego sygnalizacja świetlna konta jest prezentowana przy przycisku, pod którym zaprogramowane jest zarówno konto, jak i abonent, na którego aparacie przywołane jest konto.

12.2 Posługiwanie się przyciskiem

- Krótkie przyciśnięcie przycisku z zaprogramowanym abonentem/kontem abonenckim powoduje wyświetlenie się na ekranie aparatu informacji o nim ².
- Długie przyciśnięcie przycisku z zaprogramowanym abonentem/kontem abonenckim, jeżeli jest on/ono **wolne**, powoduje wywołanie tego abonenta/konta. Jeżeli inicjator połączenia ma włączoną usługę **Pilny dzwonek**, to telefon abonenta wybranego odezwie się specjalnym dzwonkiem (dla aparatu analogowego) lub połączenie zostanie od razu skierowane na głośnik (jeśli abonent posiada aparat systemowy CTS).
- Długie przyciśnięcie przycisku z zaprogramowanym abonentem/kontem abonenckim, jeżeli jest on/ono aktualnie **wywoływane**, powoduje przejście tego wywołania przez nasz aparat ³.

12.3 Klawisze szybkiego wyboru – grupy

12.3.1 Znaczenie świecenia lampek sygnalizacji

Pod klawiszami szybkiego wyboru można zaprogramować grupę. Lampka przy przycisku z zaprogramowaną grupą:

- **jest zgaszona** – gdy nikt nie wywołuje grupy i nie została osiągnięta jej maksymalna pojemność,
- **świeci się ciągle** – gdy osiągnięta została całkowita pojemność grupy,
- **miga równomiernie** – gdy ktokolwiek wywołuje grupę lub oczekuje w kolejce na połączenie z grupą.

12.3.2 Posługiwanie się przyciskiem

- *Krótkie przyciśnięcie przycisku z zaprogramowaną grupą powoduje wyświetlenie na ekranie telefonu informacji o grupie, w szczególności o: **ilości osób w kolejce / ilości osób zajętych w grupie / całkowitej pojemności grupy**. Każde kolejne krótkie przyciśnięcie tego samego przycisku wyświetla na ekranie telefonu prezentację kolejnych osób oczekujących na połączenie do grupy, jeśli w danej chwili takie są. Jeżeli nikt nie oczekuje w kolejce do grupy, to podniesienie słuchawki po krótkim przyciśnięciu przycisku powoduje wywołanie grupy. Jeśli w kolejce są oczekujący, to można przejąć wywołanie dowolnego z nich, podnosząc słuchawkę, gdy widzimy jego prezentację na ekranie telefonu.*
- *Długie przyciśnięcie przycisku powoduje jej wywołanie, gdy w kolejce nie ma oczekujących. Jeżeli są, to długie przyciśnięcie klawisza nie spowoduje jej wywołania. Aby to zrobić, należy podnieść słuchawkę i wybrać numer lub przycisnąć przycisk grupy.*

UWAGA! W przypadku grupy konferencyjnej w stanie spoczynkowym oraz na wywołaniu wciśnięcie klawisza z przypisaną grupą konferencyjną nie prezentuje informacji o grupie, nie można również przeglądać ani przejmować wywołań z grupy konferencyjnej.

12.4 Klawisze szybkiego wyboru – wpisy książki tel. i usługi

12.4.1 Znaczenie świecenia lampek sygnalizacji

Pod klawiszami szybkiego wyboru można zaprogramować wpis z książki telefonicznej lub usługę (np. DND, przekierowanie itd.). Jeżeli pod przycisk zaprogramujemy wpis z książki

² O ile w telefonie nie jest ustawiona funkcja [Auto dial](#).

³ Pod warunkiem, że abonent/konto nie ma włączonej przez administratora ochrony przed przechwyceniem dzwonka.

telefonicznej, lampka sygnalizacyjna **jest cały czas zgaszona**. Lampka przy przycisku z zaprogramowaną usługą (z wyjątkiem usługi „Poczta głosowa”):

- **jest zgaszona** – gdy usługa jest nieaktywna,
- **świeci się ciągle** – gdy usługa jest aktywna.

12.4.2 Posługiwanie się przyciskiem

- Krótkie przyciśnięcie przycisku z zaprogramowaną usługą powoduje jej aktywację oraz wyświetlenie komunikatu potwierdzenia na ekranie telefonu. Kolejne krótkie przyciśnięcie przycisku dezaktywuje usługę.
- Krótkie przyciśnięcie przycisku z zaprogramowanym wpisem z książki telefonicznej powoduje wyświetlenie zaprogramowanego wpisu na ekranie telefonu.
- Długie przyciśnięcie przycisku z zaprogramowanym wpisem z książki telefonicznej powoduje rozpoczęcie zestawiania połączenia.

12.4.3 Znaczenie świecenia lampki sygnalizacyjnej dla indywidualnej /grupowej poczty głosowej

Lampka przy przycisku z zaprogramowaną usługą „Poczta głosowa” lub numerem wewnętrznym skrzynki publicznej:

- **zgaszona** – brak jakichkolwiek wiadomości (skrzynka abonenta/publiczna jest pusta),
- **miga wolno** (emisja/przerwa: 1s/1s) – nowe (nieodsluchane) wiadomości,
- **świeci się ciągle** – w skrzynce znajdują się odsłuchane wiadomości,
- **miga szybko** (emisja/przerwa: 0,5s/0,5s) – skrzynka abonenta/publiczna jest pełna.

12.4.4 Posługiwanie się przyciskiem z zaprogramowaną indywidualną/grupową pocztą głosową

- Krótkie przyciśnięcie przycisku powoduje wyświetlenie numeru katalogowego poczty (podobnie jak dla przycisku z zaprogramowanym abonentem) oraz informacji o liczbie wiadomości [liczba nowych (nieodsluchanych) / liczba wszystkich wiadomości]⁴.
- Długie przyciśnięcie przycisku z zaprogramowaną usługą „Poczta głosowa” powoduje jej włączenie oraz wyświetlenie komunikatu potwierdzenia na ekranie telefonu. Kolejne długie przyciśnięcie przycisku wyłącza usługę.
- Długie przyciśnięcie przycisku z zaprogramowanym numerem wewnętrznym skrzynki zestawia połączenie z grupową pocztą głosową.

12.5 Klawisze szybkiego wyboru – funkcje

Pod klawisz szybkiego wyboru można przypisać następujące funkcje:

1. **Ks. prywatna** - dostęp do wpisów prywatnej książki telefonicznej (skrót do 1. opcji menu **Książka**),
2. **Ks. publiczna** - dostęp do wpisów publicznej książki telefonicznej (skrót do 2. opcji menu **Książka**),
3. **Szukaj** - wyszukiwanie nazwy w książkach telefonicznych: prywatnej i publicznej (skrót do 3. opcji menu **Książka**),
4. **Słuchawki** - włączenie/wyłączenie słuchawek nagłownych (alternatywa dla wybierania opcji **Menu >> Ustawienia >> Słuchawki >> Włączone/Wyłączone**),
5. **Auto answer** - włączenie/wyłączenie opcji [Auto answer](#) (rozwiązanie alternatywne dla wybierania opcji **Menu >> Ustawienia >> Auto answer >> Tak/Nie**).

⁴ Podniesienie słuchawki lub naciśnięcie klawisza **SPK ON** w trakcie wyświetlania tych informacji spowoduje połączenie z pocztą głosową.

12.5.1 Znaczenie świecenia lampek sygnalizacji

Jeżeli pod przycisk zaprogramujemy funkcje **1÷3**, to lampka sygnalizacyjna **jest cały czas zgaszona**.

Lampka przy przycisku z zaprogramowaną funkcją **4**:

- **zgaszona** – słuchawki są wyłączone,
- **świeci się ciągle** – słuchawki są włączone (dodatkowo na wyświetlaczu jest litera **H**).

Lampka przy przycisku z zaprogramowaną funkcją **5**:

- **zgaszona** – automatyczne odbieranie połączeń jest nieaktywne,
- **świeci się ciągle** – automatyczne odbieranie połączeń jest aktywne (dodatkowo na wyświetlaczu jest litera **A**).

12.5.2 Posługiwanie się przyciskiem

- Krótkie przyciśnięcie przycisku z zaprogramowaną jedną z funkcji **1÷3** powoduje wyświetlenie odpowiedniej opcji menu **Książka**. Podniesienie słuchawki lub naciśnięcie **SpkON** spowoduje wybranie numeru z książki.
- Długie naciśnięcie przycisku z zaprogramowaną jedną z funkcji **1÷3** powoduje automatyczne włączenie funkcji **SpkON** i wybranie numeru z książki.
- Krótkie przyciśnięcie przycisku z zaprogramowaną funkcją **4** lub **5** powoduje jej aktywację oraz wyświetlenie odpowiedniej litery potwierdzającej na ekranie telefonu. Kolejne krótkie przyciśnięcie przycisku dezaktywuje funkcję.

12.6 Klawisze szybkiego wyboru – linie

Pod przyciski mogą być zaprogramowane poszczególne linie zewnętrzne włączone do centrali. Przez linie należy rozumieć pojedyncze translacje lub wiązki.

UWAGA! Przepisanie linii do klawisza szybkiego wyboru może być zrealizowane tylko przez administratora z poziomu centrali. Nie można wykonać tego z poziomu aparatu.

12.6.1 Znaczenie świecenia lampek sygnalizacji

Jeśli lampka przy klawiszu szybkiego wyboru z zaprogramowaną linią:

- **jest zgaszona** – linia jest wolna,
- **świeci się ciągle** – linia jest zajęta,
- **miga równomiernie szybko** (0,5sek. / 0,5sek.) – linia jest uszkodzona,
- **miga równomiernie wolno** (1sek. / 1sek.) – linia jest wywoływana.

12.6.2 Posługiwanie się przyciskiem

- Krótkie przyciśnięcie przycisku z zaprogramowaną linią powoduje wyświetlenie na ekranie telefonu informacji o linii, w szczególności o jej nazwie i zajętości.
- Długie przyciśnięcie klawisza powoduje zarezerwowanie linii w celu wykonania połączenia przy jej wykorzystaniu. Aby wykonać takie połączenie, należy po rezerwacji linii podnieść słuchawkę lub wcisnąć przycisk SPK ON i wybrać żądany numer.
- Podniesienie słuchawki podczas przeglądania stanu wywoływanej linii powoduje przejście wywołania.

12.7 Udogodnienia związane z klawiszami szybkiego wyboru

12.7.1 Podgląd i zmiana zaprogramowania przycisku

Jeśli chcesz podejrzeć, co zostało zaprogramowane pod przyciskiem programowalnym – w stanie spoczynkowym telefonu wciśnij klawisz **Menu**, a następnie wybrany przycisk programowalny, który chcesz sprawdzić. Na ekranie telefonu zostanie wyświetlona informacja o wskazanym przycisku programowalnym. W tym momencie możliwa jest zmiana przypisanej do klawisza funkcjonalności poprzez naciśnięcie lewego przycisku kontekstowego **Zmień**.

12.7.2 Przejmowanie połączeń

Jeśli masz zaprogramowany pod klawiszem numer abonenta, to możesz przejmować jego połączenia, jeśli masz do tego uprawnienia. Gdy dany abonent jest wywoływany, wystarczy przytrzymać przycisk przez około 3 sekundy, a połączenie zostanie przejęte na Twój telefon. Jeśli masz zaprogramowaną pod klawiszem usługę „Przejmij dzwonek” to krótkie naciśnięcie powoduje przechwycenie wywołania z dowolnego telefonu należącego do tej samej grupy PickUP.

12.7.3 Transfer połączenia bez jego odbierania



Można przekazać połączenie do abonenta lub na indywidualną/grupową pocztę głosową bez konieczności jego odbierania. Wystarczy w trakcie wywołania przytrzymać klawisz, pod którym jest zapisany abonent lub usługa poczty głosowej/numer katalogowy grupowej skrzynki głosowej.

UWAGA!



Jeśli dla abonenta są ustawione ograniczenia w centrali, to takie przekazanie nie będzie zrealizowane.

Połączenie można również przenosić na wybrany telefon lub grupę ze spisu abonentów. W tym celu, nie podejmując połączenia, należy:

Sposób pierwszy

- 1 Na przychodzącym połączeniu, jeśli chcesz przekazać bez odbierania połączenia, wciśnij klawisz  (strzałka w dół - wejście do **Spisu abonentów**).
- 2 Wyszukaj abonenta, do którego chcesz przenieść połączenie (możesz skorzystać z szybkiego wyszukiwania w **Spisie abonentów**).
- 3 Wciśnij klawisz kontekstowy  **Przełącz**.

Sposób drugi

- 1 Na przychodzącym dzwonku, jeśli chcesz przenieść bez odbierania połączenia, wciśnij klawisz kontekstowy  **Opcje**.
- 2 Wybierz opcję **Przełącz**.
- 3 Podaj numer abonenta, do którego chcesz przekazać połączenie, lub naciśnij klawisz  i wyszukaj jego nazwę.
- 4 Wciśnij klawisz kontekstowy  **Przełącz**.

12.7.4 Dzwonienie pilnym dzwonkiem

Jeśli pod klawiszem jest zaprogramowany numer wewnętrzny to, aby zadzwonić na ten numer z usługą **Pilny dzwonek**, należy klawisz przytrzymać przez 3 sekundy.

UWAGA!

Dostępność usługi „Pilny dzwonek” zależy od uprawnień, jakie posiada abonent. W przypadku braku uprawnień abonent korzystający z tej usługi wykonuje połączenie, a po stronie odbiorcy odzywa się zwykły dzwonek.

Opis innego sposobu wywołania usługi „Pilny dzwonek” znaleźć można w rozdziale [14.6](#).

12.7.5 Lista klawiszy programowalnych

W menu **Klawisze** można podejrzeć stan klawiszy programowalnych w telefonie.

- 1 Po wejściu do menu **Klawisze** wciśnij klawisz  **Lista**.
- 2 Wciskając klawisze **Góra/Dół**, poruszasz się pomiędzy pozycjami listy. Dodatkowo zapalana jest kontrolka przy klawiszu, którego stan jest aktualnie przeglądany.
- 3 Wciśnięcie klawisza **Zmień** powoduje wejście do menu jego programowania.

13 Książka telefoniczna

Z poziomu aparatów CTS dostępne są:

- **Książka prywatna** – książka, której wpisy są dostępne tylko na danym aparacie,
- **Książka publiczna** – książka, której wpisy są dostępne dla wszystkich użytkowników centrali,
- **Spis abonentów** – spis wszystkich numerów wewnętrznych centrali.

Spis abonentów jest aktualizowany z poziomu administratora centrali i tylko przez niego. Książki telefoniczne przechowywane są w centrali i nie są tracone w przypadku wymiany lub awarii aparatu.

13.1 Wyszukiwanie wpisów w książkach telefonicznych (publicznej i prywatnej)

- 1 Naciśnij klawisz **Książka**.
- 2 Wybierz książkę prywatną lub publiczną
- 3 Wpisz fragment nazwy, której szukasz.
- 4 Klawiszami „Góra” lub „Dół” wyszukaj wpis z wyselekcjonowanych wpisów

13.1.1 Dodanie nowego wpisu do książki telefonicznej

- 1 Naciśnij klawisz **Książka**.
- 2 Wybierz książkę, w której chcesz dodać nowy wpis (**Ks. prywatna** lub **Ks. publiczna**).

-
- 3 Naciśnij przycisk **Opcje**, a następnie wybierz **Dodaj nowy wpis**⁵.
 - 4 Podaj nazwę, pod jaką ma być zapisany numer.
 - 5 Przejdź do podania numeru.
 - 6 Podaj numer, który chcesz zapisać do książki.
 - 7 Zatwierdź wpis.
-

13.1.2 Zapis numeru do książki w trakcie rozmowy

W trakcie połączenia, jeśli rozmówca zaprezentował się swoim numerem telefonu, można ten numer dodać do książki telefonicznej.

-
- 1 Wciśnij klawisz **Opcje**.
 - 2 Wybierz opcję **Książka**.
 - 3 Wybierz pozycję **Dodaj do pryw.** lub **Dodaj do publ.**
 - 4 Podaj nazwę, pod jaką ma być zapisany numer, a następnie naciśnij klawisz **Numer**.
 - 5 Zatwierdź zapis, naciskając przycisk **Zapisz**.
-

13.1.3 Zapis z historii połączeń

-
- 1 Wejdź do menu **Spis połączeń**.
 - 2 Wyszukaj interesujące Cię połączenie z historii
 - 3 Wciśnij klawisz **Opcje** na interesującym Cię wpisie.
 - 4 Wybierz opcję **Dodaj do pryw.** lub **Dodaj do publ.**
 - 5 Podaj nazwę i zatwierdź, naciskając przycisk **Zapisz**.
-

13.2 Operacje na wpisach

13.2.1 Edycja

Edycji wpisów w książce publicznej można dokonywać, jeśli abonentowi zostały nadane stosowne uprawnienia. Natomiast do edycji wpisów w książce prywatnej nie są potrzebne żadne dodatkowe uprawnienia.

⁵ W przypadku dodawania wpisu do książki publicznej opcja **Dodaj nowy wpis** pojawi się, jeśli użytkownik posiada odpowiednie uprawnienia nadawane przez administratora centrali.

-
- 1 W stanie spoczynkowym telefonu wejdź do menu **Książka**.
 - 2 Wybierz książkę, w której chcesz edytować wpis.
 - 3 Wyszukaj wpis, który będziesz edytować.
 - 4 Naciśnij klawisz **Opcje** i wybierz pozycję **Edytuj**. Można edytować opis lub numer.
 - 5 Zatwierdź zmiany, naciskając klawisz **Zapisz**.
-

13.2.2 Kopiowanie pomiędzy książkami

Kopiowania wpisów można dokonywać pomiędzy publiczną i prywatną książką pod warunkiem, że użytkownik ma uprawnienia do kopiowania i zapisu w książce publicznej.

-
- 1 W stanie spoczynkowym telefonu wejdź do menu **Książka**.
 - 2 Wybierz książkę, z której chcesz skopiować wpis. Zatwierdzenie wybranej książki spowoduje przejście do wyszukiwania w niej wpisu.
 - 3 Wyszukaj wpis, który chcesz skopiować.
 - 4 Naciśnij klawisz **Opcje** i wybierz pozycję **Kopiuj**. Zatwierdź.
-

13.2.3 Przenoszenie pomiędzy książkami

Przenoszenia wpisów można dokonywać pomiędzy publiczną i prywatną książką pod warunkiem, że użytkownik ma uprawnienia do zapisu w książce publicznej.

-
- 1 W stanie spoczynkowym telefonu naciśnij klawisz **Książka**.
 - 2 Wybierz książkę, z której chcesz przenieść wpis. Zatwierdzenie wybranej książki spowoduje przejście do wyszukiwania w niej wpisu.
 - 3 Wyszukaj wpis, który chcesz przenieść.
 - 4 Naciśnij klawisz **Opcje** i wybierz **Przenieś**. Zatwierdź.
-

13.2.4 Kasowanie z książki telefonicznej

Kasować wpisy w książce publicznej może tylko abonent, który posiada stosowne uprawnienia.

-
- 1 Wciśnij klawisz **Książka**.
 - 2 Wyszukaj wpis który chcesz usunąć.
 - 4 Wejdź w menu **Opcje**. Wybierz **Usuń**. Zatwierdź operację usunięcia wpisu.
-

13.2.5 Przypisanie do klawisza szybkiego wyboru

Jeśli dany wpis jest często używany (często dzwonimy na numer miejski, który znajduje się w jednej z książek telefonicznych), to warto go przypisać pod jeden z klawiszy szybkiego wyboru.

- 1 W stanie spoczynkowym telefonu naciśnij klawisz **Książka**.
- 2 Wybierz książkę, z której chcesz wybrać wpis do przypisania pod przycisk. Zatwierdzenie wybranej książki spowoduje przejście do wyszukiwania w niej wpisu.
- 3 Wyszukaj wpis, który chcesz zaprogramować.
- 4 Naciśnij klawisz **Opcje** i wybierz **Przypisz klawisz**.
- 5 Naciśnij przycisk programowalny, pod którym ten wpis ma być dostępny.
- 6 Zatwierdź swój wybór, naciskając **Zapisz**.

14 Usługi

Każdą usługę, jaką posiada centrala, można wywołać na aparacie bezpośrednio za pomocą klawiatury po podniesieniu słuchawki.

Opis wszystkich usług dostępnych w centrali i sposobu ich wywoływania znajduje się w instrukcjach obsługi central Slican CCT-1668.S, L, EU lub MAC-6400. Poniżej opisany zostanie sposób wybierania usług bezpośrednio za pomocą menu telefonu.

W celu usprawnienia wybierania usług w telefonie systemowym można zaprogramować je pod klawiszami programowalnymi.

14.1 Transfer (przekazanie) połączenia

- 1 Połączenie, które aktualnie masz zestawione, można przekazać do dowolnego abonenta w centrali lub poza nią, jeśli masz do tego uprawnienia nadane przez administratora centrali.
- 2 W tym celu wciśnij klawisz **FLASH**.
- 3 Wybierz żądany numer, na który chcesz przekazać połączenie.
- 4 Jeśli przekazujesz rozmowę z awizowaniem, poczekaj aż abonent, którego numer wybrałeś, odbierze telefon. Jeśli nie chcesz awizować rozmowy, od razu odłóż słuchawkę.
UWAGA! Aby powrócić do abonenta oczekującego na transfer, należy 2-krotnie przycisnąć klawisz **FLASH**. Aby dalej poszukiwać osoby, do której chcemy przekazać dzwoniącego do nas rozmówcę, należy powtórzyć kroki niniejszej procedury od pkt 2.
- 5 Po odłożeniu słuchawki centrala zestawia połączenie pomiędzy abonentami.

14.2 Nie przeszkadzać – usługa DND

Usługa „Nie przeszkadzać” blokuje telefon dla połączeń w ruchu przychodzącym. Wówczas wybierający dostaje komunikat: „Abonent jest czasowo niedostępny, proszę zadzwonić

później”, lub własny komunikat nagrany przez użytkownika. Na wyświetlaczu telefonu systemowego pojawia się napis: „nie przeszkadzać”.

Aktywacja usługi „Nie przeszkadzać” ma różne działanie zależnie od rodzaju wybranego numeru:

- gdy abonent inicjujący wybiera numer grupy, to abonent z włączoną usługą DND, należący do tej grupy, traktowany jest jak zajęty,
- gdy abonent inicjujący wybiera bezpośredni numer abonenta z włączonym DND, wówczas otrzymuje komunikat „Abonent jest czasowo niedostępny, proszę zadzwonić później”.

UWAGA!

Gdy DND jest aktywna, nie działają przekierowania wykonywane na tego abonenta.

- 1 Przejdź do **Menu >> Usługi >> Nie przeszkadzać >> Włącz / Wyłącz**. Zatwierdź wybraną opcję, naciskając klawisz **Dalej**. Wyjdź z **Menu**, np. naciskając SPK OFF.
- 2 Aktywność usługi sygnalizowana jest napisem **nie przeszkadzać** na wyświetlaczu.

UWAGA! *Gdy wybrany abonent ma aktywną usługę DND, to na wyświetlaczu telefonu systemowego inicjatora połączenia wyświetli się komunikat „proszę nie przeszkadzać”.*

14.3 Parkowanie

Sposób pierwszy

- 1 Po nawiązaniu połączenia z rozmówcą lub odebraniu połączenia przychodzącego naciśnij klawisz **Opcje**, a następnie wybierz opcję **Menu >> Usługi >> Parkowanie**.
- 2 Po usłyszeniu komunikatu „Usługa została przyjęta” należy odłożyć słuchawkę lub nacisnąć klawisz **FLASH**, aby móc wybrać numer abonenta, z którym chcemy się skontaktować, np. w sprawie zaparkowanego rozmówcy. Rozmowa będzie zaparkowana przez 3 minuty, a zaparkowany abonent usłyszy w słuchawce sygnał melodii na oczekiwaniu.
- 3 Aby powrócić do zaparkowanej rozmowy, należy ponownie przejść do **Menu >> Usługi >> Parkowanie**.
- 4 Czekaj na połączenie, które jest sygnalizowane na wyświetlaczu napisem *Powrotny...*

Sposób drugi

- 1 Po nawiązaniu połączenia z rozmówcą lub odebraniu połączenia przychodzącego naciśnij klawisz **Parkuj**.
- 2 Po usłyszeniu komunikatu „Usługa została przyjęta” należy odłożyć słuchawkę lub nacisnąć klawisz **FLASH**, aby móc wybrać numer abonenta, z którym chcemy się skontaktować, np. w sprawie zaparkowanego rozmówcy. Rozmowa będzie zaparkowana przez 3 minuty, a zaparkowany abonent usłyszy w słuchawce sygnał melodii na oczekiwaniu.
- 3 Aby powrócić do zaparkowanej rozmowy, należy nacisnąć przycisk **Odparkuj**.
- 4 Czekaj na połączenie, które jest sygnalizowane na wyświetlaczu napisem *Powrotny...*

14.4 Blokada telefonu

„Blokada telefonu” jest nadaniem najniższych uprawnień dla danego telefonu. Użytkownik może wykonać tylko połączenia wewnętrzne i alarmowe (zgodnie z klasą uprawnień A nadaną w centrali). Na zablokowanym telefonie można przywołać konto chwilowe lub stałe. W czasie aktywności usługi nie ma dostępu do menu telefonu, klawiszy systemowych, książek telefonicznych czy spisu abonentów. Usługa „Blokada telefonu” jest aktywna do odwołania jej na telefonie.

Blokada telefonu może być również włączona z poziomu administratora centrali. Blokady takiej abonent nie może wyłączyć.

- 1 Przejdź do **Menu >> Usługi >> Blokada telefonu**.
- 2 Włącz lub wyłącz usługę. Podaj czterocyfrowy klucz blokady, np.6565 (pierwszy klucz jest nadawany przez serwis i użytkownik powinien go zmienić usługą #55).
- 3 Zatwierdź. Wyjdź z **Menu**.
- 4 Aktywność usługi sygnalizowana jest napisem **BLOKADA** na wyświetlaczu.
- 5 Aby odblokować telefon, należy wcisnąć klawisz **Odblokuj**, a następnie podać klucz blokady.

14.5 Konto stałe

„Konto stałe” jest przywołaniem uprawnień innego telefonu lub abonenta wirtualnego na telefon. Przywołanie konta na danym telefonie powoduje odwołanie go na innych telefonach, jeśli było powołane. Konto stałe można powołać także na zablokowanym telefonie.

- 1 Wybierz **Menu >> Usługi >> Konto stałe**. Uaktywnij lub odwołaj usługę.
- 2 Podaj numer konta.

UWAGA! Naciskając klawisz  uzyskujemy dostęp do spisu abonentów, z którego możemy dokonać wyboru numeru konta za pomocą strzałek lub wyszukując je na podstawie kilku pierwszych liter jego nazwy.

- 3 Zatwierdź.
- 4 Podaj czterocyfrowy PIN konta (klucz jest nadawany indywidualnie przez serwis, użytkownik może go zmienić za pomocą usługi #55). Zatwierdź.
- 5 Wyjdź z **Menu**. Aktywność usługi sygnalizowana jest napisem **konto** na wyświetlaczu.

14.6 Pilny dzwonek

Pilny dzwonek jest to usługa polegająca na dzwonieniu do abonenta z automatycznym wejściem w tryb interkomu na telefonie CTS odbierającego lub jest sygnalizowane charakterystycznym sygnałem w telefonach analogowych.

UWAGA! Opis innego sposobu wywołania usługi „Pilny dzwonek” znaleźć można w rozdziale *Błąd: Nie znaleziono źródła odwołania*.

- 1 Wybierz **Menu >> Usługi >> Pilny dzwonek**.
- 2 Wyjdź z **Menu**. Aktywność usługi sygnalizowana jest napisem **PILNY DZWONEK** na wyświetlaczu.
- 3 Usługa jest aktywna tylko dla numeru wybranego bezpośrednio po jej wybraniu.

14.7 Przekierowania

Przekierowania są usługami centrali polegającymi na skierowaniu połączeń przychodzących na inny telefon lub konto. Przekierowanie jest aktywne do momentu jego odwołania.

- 1 Wybierz **Menu >> Usługi >> Przekierowanie**.
- 2 Aktywuj lub anuluj przekierowanie.
- 3 Podaj numer, na który przekierowujesz połączenia, np. 123.

UWAGA! Można również za pomocą strzałek dokonać wyboru rodzaju spisu telefonów, z którego chcemy wskazać numer, na który ma być przekierowane połączenie. Po wybraniu rodzaju spisu, danego abonenta można wyszukać, używając klawiszy *Góra/Dół* lub wpisując kilka pierwszych liter jego nazwy.

- 4 Zatwierdź i wybierz rodzaj przekierowania:
 - **Wszystkie**
 - **Miejskie bezpośrednie**
 - **Wewnętrzne**
 - **Awizowane z miastem**
 - **Z grupy**
- 5 Zatwierdź wybór i wybierz warunek przekierowania:
 1. **Bezwarunkowo**
 2. **Gdy zajęty**
 3. **Gdy nie odpowiada**
 4. **Gdy DND**

- 6 Zatwierdź i wyjdź z **Menu**.

- 7 Aktywność usługi sygnalizowana jest napisem **przekierowanie** i literą **F**⁶ na wyświetlaczu.

UWAGA! Przekierowanie „Z grupy” i „Gdy zajęty” nie jest realizowane przez centralę. Ponadto jeśli telefon dzwoni w związku z wywołaniem grupy, a nie indywidualnego abonenta, to działają tylko przekierowania „Z grupy” i „Bezwarunkowo”.

14.8 Połączenie złośliwe - MCID

Rejestracja połączenia jako złośliwego w centrali nadrzędnej i zaznaczenie go w buforze zdarzeń jako złośliwe.

Sposób wywołania usługi w trakcie połączenia

- 1 Naciśnij klawisz **Opcje**, a następnie wybierz **Menu >> Usługi >> MCID**⁷.
- 2 Zatwierdź usługę.

Sposób aktywacji usługi po zakończeniu połączenia przez inicjatora

⁶ Od ang. *Call Forwarding* – przekierowanie wywołań

⁷ Od ang. *Malicious Call IDentification* - identyfikacja połączeń złośliwych

-
- 1 W ciągu 30 sekund po odłożeniu słuchawki przez inicjatora połączenia należy nacisnąć klawisz **MCID**.

UWAGA! Słuchawki jako pierwszy nie może odłożyć abonent, do którego było wykonane połączenie złośliwe.

14.9 Połączenie trójstronne

Sposób pierwszy

-
- 1 Po nawiązaniu połączenia z pierwszym rozmówcą za pomocą **FLASH** zawieś połączenie.
 - 2 Wybierz numer drugiego abonenta i w trakcie rozmowy wejdź w menu **Opcje >> Zestaw 3PTY**
 - 3 Zatwierdź usługę. Połączenie trójstronne zostało zestawione.
 - 4 W trakcie rozmowy inicjator połączenia trójstronnego ma możliwość przełączania się między rozmówcami. Wówczas jeden z nich jest zawieszony.
-

Sposób drugi

-
- 1 Po wybraniu numeru pierwszego abonenta i nawiązaniu połączenia za pomocą **FLASH** zawieś połączenie.
 - 2 Wybierz numer drugiego abonenta i w trakcie rozmowy wciśnij **FLASH#3**.
 - 3 Połączenie trójstronne zostało zestawione.
-

UWAGA! Inicjator połączenia trójstronnego może przełączać się między uczestnikami tego połączenia. W tym celu należy nacisnąć klawisz **Opcje**, a następnie za pomocą klawiszy nawigacyjnych wybrać abonenta, z którym chce się rozmawiać.

UWAGA! Połączenie trójstronne może być zakończone po wciśnięciu **FLASH#0** przez inicjatora połączenia.

UWAGA! Po odłożeniu słuchawki przez abonenta inicjującego następuje rozłączenie połączenia trójstronnego.

UWAGA! Przejście abonenta inicjującego do rozmowy tylko z jednym wywołanym abonentem (drugi słyszy w tym czasie w słuchawce melodię) następuje po wciśnięciu **FLASH#1** lub **FLASH#2** (gdzie: 1 - oznacza, że inicjator połączenia trójstronnego będzie rozmawiał z pierwszym wybranym przez siebie do tego połączenia uczestnikiem, 2 - oznacza, że inicjator połączenia trójstronnego będzie rozmawiał z drugim wybranym przez siebie do tego połączenia uczestnikiem). Następnie wybranie **FLASH#3** powoduje przywrócenie połączenia trójstronnego.

14.10 Przejęcie dzwonka

Usługa pozwala przejmować połączenia przychodzące do innego abonenta centrali, pod warunkiem, że abonent wywołujący usługę posiada odpowiednie uprawnienia (abonenci należą do tej samej grupy Pickup – grupy przechwytywania dzwonek).

- 1 Gdy chcesz przejąć wywołanie kierowane na inny telefon grupy Pickup, do której

należy Twój aparat, wybierz **Menu >> Usługi >> Przejęcie dzwonka**.

- 2 Podnieś słuchawkę, aby odebrać przekazane Ci wywołanie.
UWAGA! Przejęcie połączenia (wejście w stan rozmowy z pominięciem dzwonienia) można także zrealizować, podnosząc najpierw słuchawkę lub przyciskając klawisz **SPK ON** i wybierając z klawiatury **#37**.
-

14.11 CLIR chwilowy

Usługa powoduje wyłączenie prezentacji numeru na czas jednego wykonywanego przez nas połączenia.

- 1 Wybierz **Menu >> Usługi >> CLIR chwilowy**. Zatwierdź wybór.
 - 2 Podnieś słuchawkę lub wciśnij **SPK ON**.
 - 3 Wybierz żądany numer.
-

14.12 Połączenie prywatne

Funkcja powoduje zmianę uprawnień do realizacji połączeń (uprawnienia prywatne abonenta) oraz zarejestrowanie w buforze centrali rozmowy jako prywatnej. Połączenia takie są identyfikowane przez program billingowy dla potrzeb rozróżniania połączeń służbowych i prywatnych.

- 1 Wybierz **Menu >> Usługi >> Poł. prywatne**. Zatwierdź wybór.
 - 2 Podnieś słuchawkę lub wciśnij **SPK ON**.
 - 3 Wybierz żądany numer.
-

14.13 Połączenie pilne

Połączenie pilne jest nadaniem specjalnej klasy dostępu w ruchu wychodzącym z centrali dla abonenta na czas jednego połączenia. Dzięki temu połączenie to może zostać wykonane inną drogą. Usługa **Połączenie pilne** jest możliwa do zrealizowania, gdy abonent ma uprawnienia do uruchamiania tej usługi. Usługa jest powoływana na czas jednego wykonywanego z aparatu połączenia.

- 1 Wybierz **Menu >> Usługi >> Poł. pilne**. Zatwierdź wybór.
 - 2 Podnieś słuchawkę lub wciśnij **SPK ON**.
 - 3 Wybierz żądany numer.
-

14.14 Tryby pracy

Usługa ta umożliwia ręczną zmianę trybu pracy w centrali. Abonent musi mieć uprawnienia do zmiany trybu pracy centrali. Istnieje również możliwość zaprogramowania trybu pracy pod klawisz telefonu systemowego.

- 1 Wybierz **Menu >> Usługi >> Tryby pracy**. Za pomocą klawiszy do nawigacji po menu należy wybrać żądany tryb pracy (np. Dzienny - tryb ręczny).
 - 2 Po znalezieniu danego trybu pracy należy wcisnąć **Dalej**. Centrala poprosi o podanie klucza dostępu.
 - 3 Po wpisaniu **Klucza** centrala poprosi o określenie godziny, do której ma obowiązywać
-

włączony przez nas tryb pracy (jeśli nie określimy czasu, do którego ma obowiązywać dany tryb pracy, to zostanie on odwołany przy najbliższej zmianie trybu pracy zaprogramowanej w centrali).

14.15 Poczta głosowa

Usługa umożliwia inicjatorowi połączenia pozostawienie wiadomości głosowej dla danego abonenta.

UWAGA!

Aby abonent mógł korzystać z usługi, administrator centrali musi mu przydzielić skrzynkę głosową, w której będą przechowywane wiadomości, oraz podać numer katalogowy poczty głosowej, który jest wykorzystywany do aktywacji usługi, a także do informowania o nowych wiadomościach i zarządzania nimi.

Aktywacja usługi polega na ustawieniu przekierowania na numer katalogowy indywidualnej poczty głosowej:

1 Wybierz **Menu >> Usługi >> Przekierowanie >> Uaktywnij**. Zatwierdź wybór, naciskając klawisz **Dalej**.

2 Podaj numer katalogowy poczty głosowej (domyślnie 1000) i zatwierdź.

3 Wybierz rodzaj połączeń, które chcesz skierować na pocztę głosową:

- **Wszystkie**
- **Miejskie bezpośrednie**
- **Wewnętrzne**
- **Awizowane z miastem**
- **Z grupy**

i zatwierdź.

5 Wybierz warunek przekierowania na pocztę głosową:

1. **Bezwarunkowo**
2. **Gdy zajęty**
3. **Gdy nie odpowiada**
4. **Gdy DND**

6 Zatwierdź i wyjdź z **Menu**.

7 Aktywność usługi sygnalizowana jest literą **V**⁸ w prawym górnym narożniku wyświetlacza.

Aby wyłączyć/włączyć aktywowaną wcześniej usługę (wyłączyć/włączyć ustalone wcześniej przekierowanie na skrzynkę głosową):

1 Przejdź do **Menu >> Usługi >> Poczta głosowa >> Wyłącz / Włącz**. Zatwierdź wybraną opcję, naciskając klawisz **Dalej**. Wyjdź z **Menu**, np. naciskając SPK OFF.

2 Włączona usługa sygnalizowana jest literą **V** w prawym górnym narożniku wyświetlacza.

Pozostałe informacje na temat korzystania z usługi (nagrywanie własnego komunikatu powitalnego – usługa #79, powiadamianie o nowych wiadomościach i ich odsłuchiwanie) można znaleźć w instrukcjach obsługi central Slican CCT-1668.S, L, EU lub MAC-6400.

⁸ Od ang. *Voicemail* – poczta głosowa

14.16 Konferencja

Ważne: Nie jest możliwe zestawienie konferencji z telefonu CTS-102.HT

Usługa daje możliwość równoczesnego połączenia wielu osób i prowadzenia z nimi telefonicznej konferencji. Mogą w niej uczestniczyć osoby posiadające dowolny telefon, będące abonentami centrali, jak i abonenci „z miasta” (zewnątrzni). Maksymalna liczba uczestników zależy od centrali do której telefon jest podłączony.

Abonent, który inicjuje konferencję, ma możliwość zarządzania nią (staje się jej *opiekunem*).

1 Wybierz **Menu >> Usługi >> Konferencja**. Na wyświetlaczu uzyskasz informacje jak na rysunku i od tej pory telefon jest traktowany jako zajęty - nie można się do niego dozwonić.

2 Aby dodać do konferencji uczestnika, należy nacisnąć klawisz **Opcje**, a następnie wybrać opcję **Dodaj uczestnika**. Po jej wybraniu możliwe jest wskazanie nowego uczestnika konferencji w następujący sposób:

- podanie jego numeru katalogowego lub miejskiego,
- naciśnięcie klawisza **Książka** i wybór z odpowiedniej książki telefonicznej lub spisu numerów wewnętrznych⁹,
- naciśnięcie przycisku szybkiego wyboru z zaprogramowanym abonentem/numerem.

Po dodaniu uczestnika przy użyciu klawisza **Dodaj** lub automatycznie (jeśli został naciśnięty klawisz z zaprogramowanym abonentem/numerem) ekran wraca do stanu pozwalającego dopisanie kolejnych osób do listy uczestników.

3 Naciśnij klawisz **Wróć**, jeśli zostały już dodane wszystkie osoby, z którymi chcemy przeprowadzić połączenie konferencyjne.

Aby przejrzeć listę uczestników, należy nacisnąć klawisz **Uczest.**, a następnie użyć przycisków **Góra/Dół**. Możliwe jest usunięcie składnika listy poprzez wybór opcji **Usuń** z menu kontekstowego **Opcje**.

4 Aby zestawić połączenie konferencyjne:

Sposób pierwszy

Podczas przeglądania listy uczestników lub w stanie opisanym w [pkt 3 tej tabeli](#), podnieść słuchawkę lub nacisnąć przycisk **SPK ON**. Telefony osób, które zostały wybrane do konferencji rozdzwaniają się, a po odebraniu połączenia jest im odtwarzana zapowiedź „Telekonferencja”.

Sposób drugi

W stanie opisanym w [pkt 3 tej tabeli](#), nacisnąć klawisz **Opcje** i wybrać **Dzwoń**. Telefony osób, które zostały wybrane do konferencji rozdzwaniają się, a po odebraniu połączenia jest im odtwarzana melodia na oczekiwaniu, do momentu aż inicjator włączy się do rozmowy, czyli podniesie słuchawkę lub naciśnie klawisz **SPK ON**.

5 Gdy konferencja jest zestawiona (połączenie zostało odebrane przez przynajmniej jednego z uczestników i opiekun jest aktywnym uczestnikiem, tzn. ma podniesioną słuchawkę)

Po naciśnięciu klawisza **Opcje** dostępne są:

- 1.**Dodaj uczestnika** – dodanie nowego uczestnika do zestawionej konferencji¹⁰,
- 2.**Dzwoń** – służy do powoływania konferencji „na zimno” (słuchawka inicjatora konferencji jest odłożona na widełki) – patrz [pkt 4 tej tabeli](#),

⁹ Dostęp do odpowiedniej książki lub spisu abonentów jest też możliwy przez naciskanie klawiszy nawigacyjnych – patrz rozdział [19Menu telefonu \(nawigacja po menu telefonu\)](#).

¹⁰ Możliwe jest także dodanie uczestnika poprzez naciśnięcie klawisza **FLASH**, wybór jego numeru i naciśnięcie przycisku z zaprogramowaną usługą "Konferencja" w trakcie rozmowy z nim (lub wybór tej usługi z menu dostępnego na połączeniu z tym abonentem).

3. **Rozłącz wszyst.** – zakończenie konferencji,
4. **Wycisz wszyst.** – wyłączenie mikrofonów w telefonach wszystkich uczestników (głos ma tylko opiekun konferencji),
5. **Włącz wszyst.** – włączenie mikrofonów w telefonach wszystkich uczestników,
6. **Opuść** – opuszczenie konferencji bez jej rozłączania¹¹. Po wybraniu tej opcji na wyświetlaczu telefonu pozostanie napis „Konferencja” informujący, że jeszcze się ona nie zakończyła.

W powyższym stanie możliwy jest powrót do połączenia konferencyjnego, który może odbyć się na 2 sposoby:

a) naciśnięcie klawisza **Opcje**, a następnie wybór opcji **Konferencja** daje dostęp do podglądu jej stanu (to samo można osiągnąć, naciskając klawisz szybkiego wyboru z zaprogramowaną usługą). Podniesienie słuchawki w tym momencie lub użycie przycisku **SPK ON** powoduje powrót do połączenia konferencyjnego.

b) podniesienie słuchawki lub naciśnięcie przycisku **SPK ON**, a następnie klawisza z zaprogramowaną usługą „Konferencja”.

Przycisk **Uczest.** udostępnia listę uczestników, którą można przeglądać przy użyciu klawiszy **Góra/Dół**¹². Na wyświetlaczu są wtedy prezentowane informacje dotyczące poszczególnych osób.

Dla wybranego uczestnika mamy następujące **Opcje**:

1. **Usuń** – usuwa uczestnika z konferencji,
2. **Mikrofon wył./wł.** – wyłącza/włącza mikrofon danego abonenta [jego stan zmienia się na (MUTE)/(rozm.)],
3. **Ma głos** – włącza mikrofon tylko danemu uczestnikowi (mikrofony pozostałych zostają wyłączone),
4. **Rozm. prywatna** – bezpośrednie połączenie z uczestnikiem. Po przeprowadzeniu rozmowy możliwe jest:
 - a) ponowne dołączenie osoby do konferencji – nacisnąć klawisz z zaprogramowaną usługą „Konferencja” lub wybrać ją z menu dostępnego na połączeniu z tym abonentem,
 - b) usunięcie uczestnika z konferencji – odłożyć słuchawkę lub nacisnąć klawisz **SPK OFF**.

Powrót opiekuna do połączenia odbywa się w sposób opisany przy opcji [Opuść w pkt 5 tej tabeli](#).

5. **Opiekun** – przekazanie funkcji opiekuna¹³.

14.17 Wejście na „3-go”

Usługa ta umożliwia abonentowi, wyposażonemu w aparat systemowy CTS, włączenie się do rozmowy dwóch innych abonentów i jeżeli zachodzi taka potrzeba rozłączenia tego połączenia. Wchodzący na 3-go może również opuścić takie połączenie, pozostawiając w połączeniu pozostałych abonentów. Usługę można wykonywać, gdy posiada się stosowne uprawnienia oraz gdy żaden z dwóch abonentów, w których rozmowę chcemy wejść, nie ma włączonej ochrony przed wejściem na 3-go. Usługa dochodzi do skutku także w sytuacji, gdy jeden z dwóch abonentów, w których rozmowę chcemy wejść, nie jest abonentem wewnętrznym centrali.

¹¹ Taki sam efekt uzyskuje się, odkładając słuchawkę na widelki lub naciskając klawisz **SPK OFF**.

¹² Funkcjonalność ta jest także dostępna dla uczestników, którzy używają aparatów serii CTS-202.

¹³ Abonent, któremu chcemy przekazać tę funkcję, musi posiadać dowolny telefon z serii CTS-202.

Jeśli po wybraniu numeru wewnętrznego usłyszysz sygnał zajętości to scenariusz realizacji usługi wygląda następująco:

Aby wejść na 3-go, wybierz **We. na 3** za pomocą prawego klawisza kontekstowego. Po wejściu na trzeciego w rozmowę można rozłączyć połączenie pomiędzy uczestnikami. W tym celu należy wybrać **Rozłącz**, używając lewego przycisku kontekstowego. Aby wyjść z połączenia i umożliwić abonentom dalszą rozmowę, należy odłożyć słuchawkę lub wcisnąć przycisk **SPK OFF**.

14.18 Automatyczne oddzwanianie - AutoRD

Jeżeli abonent, do którego dzwonicmy:

- jest zajęty,
- nie podnosi słuchawki

lub

- gdy wszystkie linie w naszej centrali są obecnie zajęte

, to wybranie usługi spowoduje, że gdy będzie on:

- wolny (był sygnał zajętości),
- będzie dostępny przy aparacie (wcześniej nie odbierał połączenia)

lub

- gdy zwolni się linia w centrali,

zostaniemy powiadomieni o tym dzwonieniem aparatu, a po podniesieniu słuchawki wybrany zostanie automatycznie numer abonenta, z którym chcieliśmy uzyskać połączenie. Usługa jest dostępna zarówno dla połączeń wewnętrznych, jak i miejskich.

Czas aktywności usługi jest ograniczony do:

- 90 minut w przypadku wywołań wewnętrznych (zarówno gdy abonent jest zajęty, jak i gdy nie odpowiada),
- 60 minut w przypadku wywołań numerów miejskich, gdy abonent docelowy nie odpowiada,
- 30 minut w przypadku zajętości linii centrali,
- 10 minut w przypadku wywołań numerów miejskich, gdy abonent docelowy jest zajęty.

UWAGA:

W kolejkę można się zapisać do:

- abonenta centrali wyposażonego w telefon analogowy,
 - abonenta centrali wyposażonego w aparat systemowy CTS-202.CL, CTS-202.Plus lub CTS-202.IP,
 - abonenta miejskiego osiąganego poprzez translację ISDN,
 - abonenta miejskiego osiąganego poprzez translację GSM
- lub
- do dowolnej zajętej translacji w centrali.

Realizacja usługi przebiega następująco:

- 1 Gdy abonent docelowy nie odpowiada, to po ok. 5-10 sekundach pojawi się **AutoRD** dla przycisku kontekstowego (lewy dolny róg ekranu), co pozwala aktywować usługę.
(Napis ten nie pokazuje się na telefonie CTS-102.HT)
- 2 Gdy abonent docelowy jest zajęty, od razu dostępna jest opcja **AutoRD** dla przycisku kontekstowego (lewy dolny róg ekranu), co pozwala aktywować usługę.
- 3 Gdy usługa zostanie przyjęta, na wyświetlaczu pojawi się informacja oraz prezentowany będzie czas, przez jaki usługa będzie jeszcze aktywna. Wybierając przycisk kontekstowy **Stop**, możemy zrezygnować z usługi.
- 4 Gdy abonent, do którego ustawiliśmy się w kolejce do oddzwonienia, jest już

przy telefonie czy też nie jest już "zajęty", telefon poinformuje nas o tym dzwonkiem, a na wyświetlaczu pojawi się komunikat „Już jestem” dla kolejki gdy abonent nie odpowiadał, lub „Kolejka” gdy abonent był „zajęty”

Jeżeli widząc jeden z powyższych komunikatów, podniesiemy słuchawkę, wybrany zostanie ponownie numer abonenta, do którego ustawiliśmy się w kolejkę.

15 Funkcje specjalne telefonu

15.1 Pauza w wybieranym numerze

Pauza w numerze wybieranym jest wymuszeniem chwilowego wstrzymania wybierania numerów na czas 5 sekund.

Przykład wybierania numeru miejskiego łącznie z numerem wewnętrznym

- 1 Podczas wybierania numeru na zimno ([21Wybieranie numeru na zimno](#)) lub przy wpisywaniu nowego numeru do książki telefonicznej ([28Dodanie nowego wpisu do książki telefonicznej](#)).
- 2 Wprowadź pierwszą część numeru (np. numer główny do abonenta 0523251111).
- 3 Wciśnij dwukrotnie „*”, aż pojawi się literka „p” (jeśli chcesz zwiększyć czas oczekiwania, to powtórz tę czynność).
- 4 Wprowadź drugą część numeru (np. numer wewnętrzny 168).

UWAGA! Pauza może być również dodawana, gdy dodajemy nowy numer do książki publicznej lub prywatnej.

15.2 Informacje o awariach w centrali

Informacje o awariach mogą być wyświetlone na wyświetlaczu jedynie telefonu CTS-102.CL. jeśli opcja ta została uruchomiona przez administratora centrali.

W drugim wierszu wyświetlacza od góry prezentowane są informacje o alarmach centrali takich jak: przepełnienie bufora rozmów, praca na zasilaniu awaryjnym, lub awaria translacji.

15.3 Szybkie poruszanie się po menu

Aby szybko przejść do wybranej pozycji menu, można posłużyć się skróconym sposobem poruszania się po menu.

- 1 Wciśnij klawisz **Menu**.
- 2 Wybierz z klawiatury kod pozycji z menu, którą chcesz wybrać, np. jeśli chcesz wejść do menu **Ustawienia >> Numer własny**, wybierz cyfrę 4, a następnie 8.

16 Struktura menu

Spis połączeń (1)

- Nieodebrane (1)
- Odebrane (2)
- Wybierane numery (3)
- Kasuj ost. poł. (4)
- Pokaż czas ost. (5)
- Pokaż koszt ost. (6)

Klawisze (2)

- Wybierz klawisz
- Ustaw domyślne

Usługi (3)

- Przekierowanie (1)
- Nie przeszkadzać (2)
- Poł. pilne (3)
- Blokada telefonu (4)
- CLIR chwilowy (5)
- Parkowanie (6)
- Poł. trójstronne (7)
- Konto stałe (8)
- Pilny dzwonek (9)
- Przejęcie dzwonka (10)
- Poł. prywatne (11)
- Tryby pracy (12)
- MCID (poł. złośliwe) (13)
- Poczta głosowa (14)
- Konferencja (15)

Ustawienia (4)

- Dźwięk dzwonka (1)
- Głośność dzwonka (2)
- Kontrast (3)
- Język (4)
- Auto answer (5)
- Auto dial (6)
- Wzmocnienie (7)
- Numer własny (8)
- Cyfra na miasto (9)
- Słuchawki (10)
- Nazwa telefonu (11)
- Ustawienia fabryczne (12)
- Wersja programu (13)

VoIP (5)

- Ustawienia sieci (1)
- Serwer VoIP (2)
- Status (3)

17 Wymogi bezpieczeństwa w użytkowaniu urządzeń systemowych CTS

Instalacja:

- Urządzenie powinno być zainstalowane i uruchomione przez autoryzowany serwis posiadający uprawnienia producenta.
- Wszystkie czynności instalacyjne powinny być wykonywane z zachowaniem zasad montażu i przepisów BHP.

Środowisko pracy:

- A. Urządzenie nie powinno być montowane w pomieszczeniach zamkniętych o dużej wilgotności ze względu na trwałość i jakość pracy podzespołów elektronicznych.
- B. Ze względu na ryzyko zalania wodą nie powinno być umieszczane w pobliżu zbiorników z wodą lub źródeł jej strumieni (np. baseny, krany).
- C. Telefon nie powinien być umieszczany w pomieszczeniach o silnym zapyleniu ani w pomieszczeniach o dużym natężeniu pola elektromagnetycznego.

Ze względu na możliwość nieprawidłowego funkcjonowania, zakłócenia lub odbarwienie obudowy nie zaleca się instalowania systemu w następujących miejscach:

1. w miejscach o bezpośrednim działaniu promieni słonecznych,
2. w miejscach, gdzie wibracje lub uderzenia są szczególnie częste lub silne,
3. w pobliżu anten radiowych.

Wszystkie urządzenia dołączane do telefonu powinny mieć świadectwa zgodności z normami obowiązującymi w Unii Europejskiej.

18 Deklaracja zgodności, prawidłowe usuwanie produktu

DEKLARACJA ZGODNOŚCI			CE
Producent: SLICAN sp. z o.o. ul. M. Konopnickiej 18 85-124 Bydgoszcz	Typ: Aparat systemowy	Model: Slican CTS-102.HT, Slican CTS-102.CL, Slican CTS-102.IP	
Opis wyrobu: Telefony Slican CTS-102 są rozwiązaniami systemowymi przeznaczonymi do współpracy z centralami firmy Slican. Telefony współpracują z centralami za pomocą jednej pary przewodów (CTS-102.HT i CTS-102.CL - cyfrowe telefony systemowe pracujące na styku U) lub podłączone są do niej poprzez sieć LAN/WAN z użyciem kabli Ethernet (CTS-102.IP – telefon systemowy VoIP).			
Wyrób jest zgodny z dyrektywą 99/5/WE R&TTE i spełnia wymagania następujących norm zharmonizowanych: EN 60950-1:2007; EN 55022:1998 + A1:2000 + A2:2003; EN 55024:1998 + A1:2001 + A2:2003			
Informacje dodatkowe: Urządzenie zostało przetestowane w typowej konfiguracji, z podłączeniem do central firmy SLICAN. Spełnia wymagania dotyczące dopuszczalnych poziomów zaburzeń dla urządzeń klasy B.			
Bydgoszcz, 12-02-2009		Dyrektor ds. Rozwoju  Czesław Noga CZŁONEK ZARZĄDU	

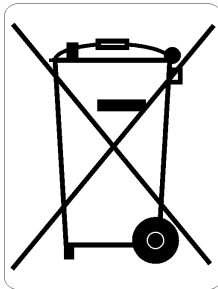

Prawidłowe usuwanie produktu (zużyty sprzęt elektryczny i elektroniczny)

Oznaczenie umieszczane na produkcie lub w odnoszących się do niego tekstach wskazuje, że produktu po upływie okresu używania nie należy usuwać z innymi odpadami pochodzącymi z gospodarstw domowych, firm i instytucji. Aby uniknąć szkodliwego wpływu na środowisko naturalne i zdrowie ludzi wskutek niekontrolowanego usuwania odpadów, prosimy o oddzielenie produktu od innego typu odpadów oraz odpowiedzialny recykling w celu promowania ponownego użycia zasobów materialnych jako stałej praktyki. W celu uzyskania informacji na temat miejsca i sposobu bezpiecznego dla środowiska recyklingu tego produktu użytkownicy gospodarstwa domowego powinni skontaktować się z punktem sprzedaży detalicznej, w którym dokonali zakupu produktu lub z organem władz lokalnych. Użytkownicy w firmach powinni skontaktować się ze swoim dostawcą i sprawdzić warunki umowy. Produktu nie należy usuwać razem z innymi odpadami komunalnymi.